



Hand Rail
Support Rail
Support Toilet Unit
Non Slip
Guide Stud
Protector
Fire Extinguisher Box

KAZUTO INDUSTRY

PRODUCT CATALOG

株式会社 和斗工業

- 当カタログに記載されている金額は全て税抜き価格です。
- カタログ掲載商品仕様及び製品色は、予告なく変更することがありますのでご了承下さい。

〒651-1302 兵庫県神戸市北区藤原台中町2丁目2-1



TEL : 078-984-3550 FAX : 078-984-3551

2021.04

CONTENTS

ハンドレール Hand Rail		1~13
サポートレール Support Rail		14~27
サポートトイレユニット Support Toilet Unit		28~35
ノンスリップ Non Slip		36~44
点字鋲 Guide Stud		45~49
プロテクター Protector		50~57
消火器ボックス Fire Extinguisher Box		58~65

KAZUTO

The kindness and the sweetness that reminds you , and the smile.
That is our eternal theme.

安全性・耐久性・耐候性に優れ、
廊下・階段などの様々な場所で設置が可能です。

人を包み込むようなやさしさと気遣い・・・そして「笑顔」。
それが私たちの永遠のテーマです。

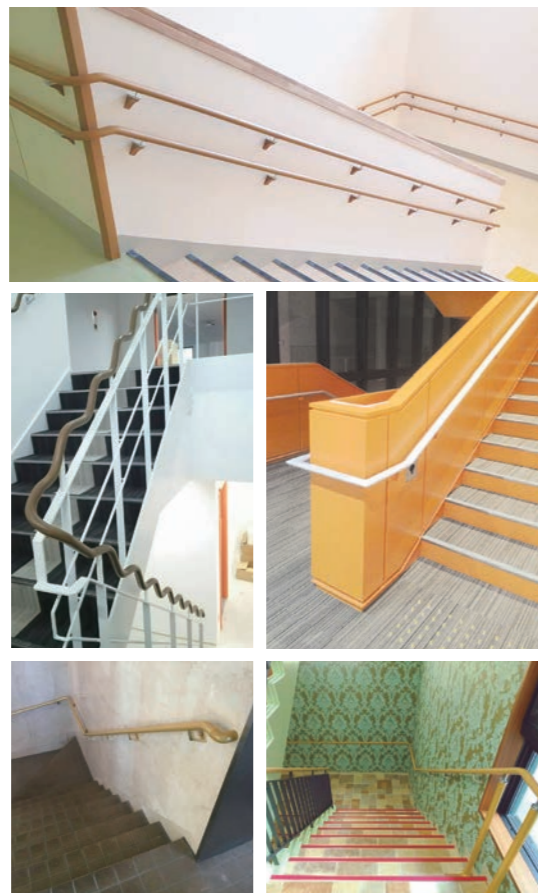

(財)ベターリビングの認定を受けた優良住宅部品です。



BL認定基準

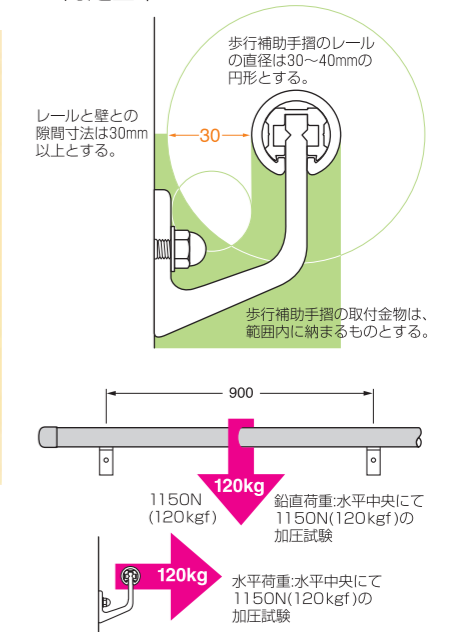

- 当社の製品は、PL法に基づき生産物賠償責任保険に加入しています。取扱の誤り、他社部品の併用や、仕様の限界を超えた使用での故障・破損・事故等には責任を負いかねる場合がございますので、ご了承ください。当社の製品の保証期間は保証開始日から2年間となっております。

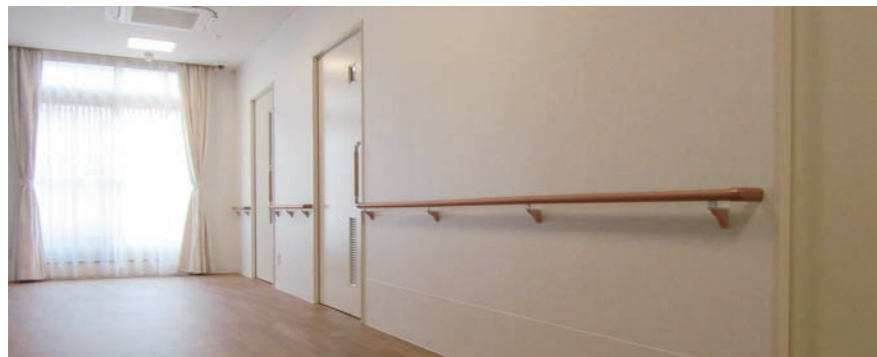

COVID-19やインフルエンザ等のウイルスが流行しており、病院内でウイルスが猛威を振るう院内感染などの事例も報告されています。
 このような状況を踏まえ、わたしたちはウイルス感染対策の一助となるべくウイルスに抵抗する性質を持つ樹脂を配合した「抗ウイルス手摺」を開発致しました。

抗ウイルス手摺はヒトとの接触等によって手摺表面に付着したウイルスに対して高い抵抗性を持っています。

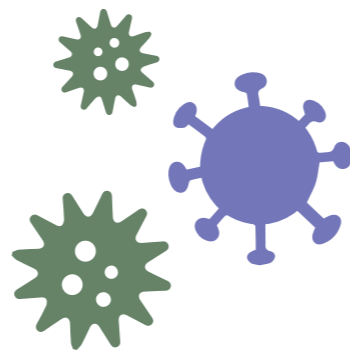

インフルエンザウイルスに対する抗ウイルス性評価結果

試料	保管条件	ウイルス感染価対数値	抗ウイルス活性値(※)
ポリエチレンフィルム	25°C・24時間	5.4	基準
抗ウイルス樹脂シート	保管後	<2	3.4

ネコカリシウイルスに対する抗ウイルス性評価結果

試料	保管条件	ウイルス感染価対数値	抗ウイルス活性値(※)
ポリエチレンフィルム	25°C・24時間	4.8	基準
抗ウイルス樹脂シート	保管後	<2	2.8

※ ブランクのウイルス感染価対数値－加工試料のウイルス感染価対数値
 抗菌製品技術協議会（SIAA）では抗ウイルス性能基準として、この値が2.0以上であることを要求しています。

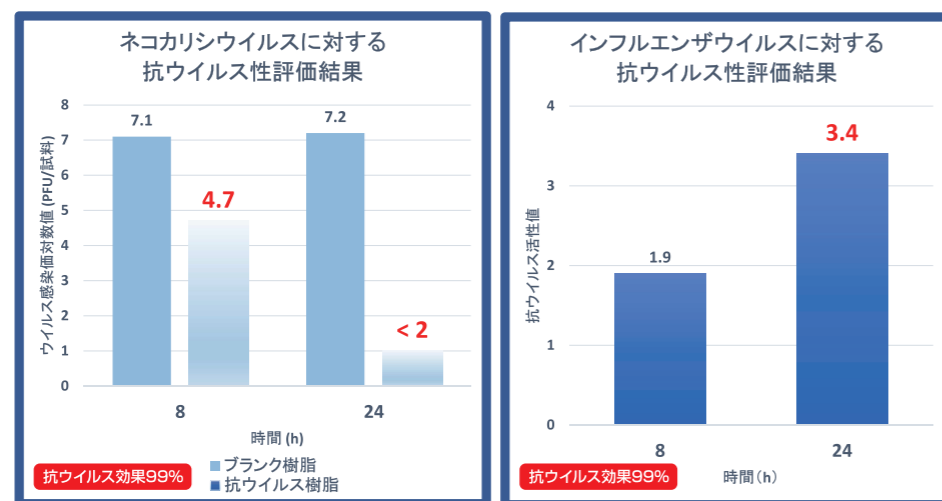

※ ネコカリシウイルス…培養方法の確立されていないノロウイルスの代替として一般的に提供されています。

ハンドレール

Hand Rail

抗ウイルス丸型手摺（抗ウイルス手摺【VSP】）

屋内用 VSP-34 受注生産品

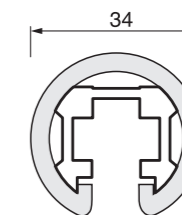

COLOR VARIATION

C02 ベージュ	M00 ライト
C03 アイボリー	M01 ナチュラル
C04 チョコレート	M02 ミディアム
C14 ココア	



■仕様

材質	笠木 PVC（抗菌材入）	標示シール
	芯材 アルミニウム（合金押出型材）	
定尺	笠木 20m巻	
	芯材 3000mm+2800mm	

Hand Rail

ハンドレール

抗ウイルス丸型手摺



サポートレール L型



サポートレール 小器用



サポートレール 跳上式

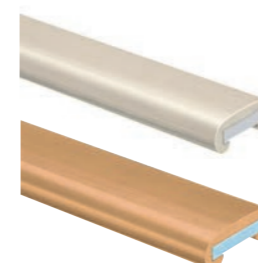

平型ハンドレール



アームレスト



コーナガード(室内向)

その他対応製品ございます。別途お問い合わせください。

※ご注意

抗ウイルス手摺は全てのウイルス、又は特定のウイルスや細菌に対して効果を保証するものではありません。

ハンドレール

抗ウイルス対応製品

Hand Rail

長寿命で電力消費の少ないLEDを手摺に内蔵。
 新たなインテリアデザインと、照明による安心を提供致します。
 LEDは曲げにも対応可能。カラーバリエーションも豊富に対応し、
 お客様の要望に幅広く応えることができます。



KO-34LED ■受注生産品

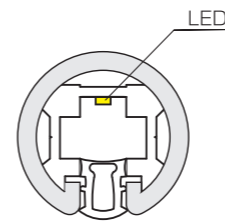

材質 笠木 PVC (抗菌材入)
 芯材 アルミニウム (合金押出型材)

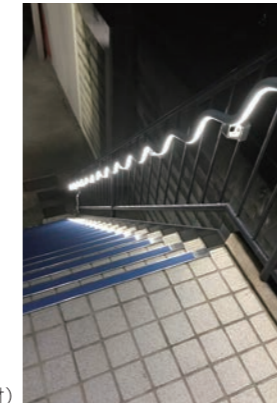

丸型手摺(マーブルスカイ)

COLOR VARIATION

	C01 グレー		M00 ライト
	C02 ベージュ		M01 ナチュラル
	C03 アイボリー		M02 ミディアム
	C04 チョコレート		マーブルピンク
	C05 ブルー		マーブルスカイ
	C06 モスグリーン		マーブルアッシュ
	C07 イエロー		
	C08 エンジ		
	C09 ブラック		
	C14 ココア		
	C15 アクア		

KRC-34

LED対応エンドキャップ



K-5

LED対応ブラケット



KZ-5C

LED対応ブラケット

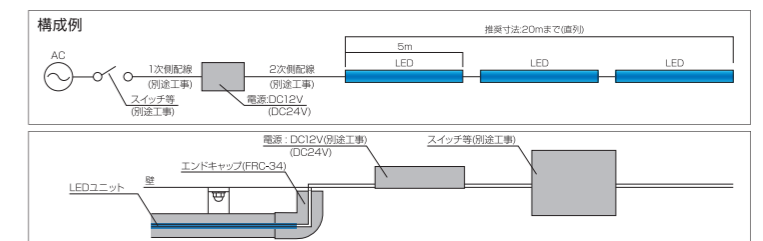

※天井裏に機器を設置する場合 必ず点検のために点検口を設置してください

屋外・屋内用 KO-34
屋外・屋内用 KO-40



PRICE LIST	材工共(参考価格)
KO-34	¥ 10,000/m ※標準仕様(定価)
KO-40	¥ 12,000/m ※標準仕様(定価)

※標準仕様
ブラケット F-5/ エンドキャップ
KVC-34(40)の組み合わせとなります

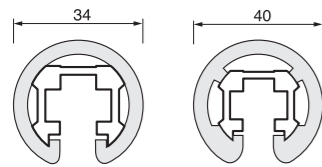

★BL対応色
◆受注生産色
VSP 抗ウイルス対応可能色です。
※抗ウイルス手摺は34φのみです。

COLOR VARIATION	
C01 グレー★	C07 イエロー◆
C02 ベージュ★	C08 エンジ★
C03 アイボリー★	C09 ブラック★
C04 チョコレート★	C14 ココア★
C05 ブルー★	C15 アクア◆
C06 モスグリーン★◆	

屋内用 KO-34M(木目調)
屋内用 KO-40M(木目調)

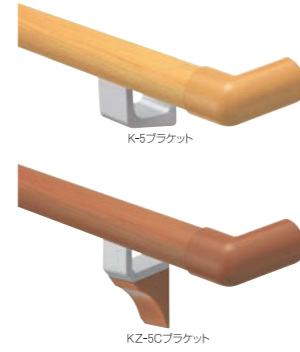

PRICE LIST	材工共(参考価格)
KO-34M(木目調)	¥ 12,000/m ※標準仕様(定価)
KO-40M(木目調)	¥ 14,000/m ※標準仕様(定価)

※標準仕様
ブラケット F-5/ エンドキャップ
KVC-34(40)の組み合わせとなります

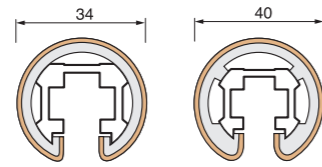

VSP 抗ウイルス対応可能色です。
※抗ウイルス手摺は34φのみです。

COLOR VARIATION	
M00 ライト	
M01 ナチュラル	
M02 ミディアム	

屋内用 KO-34MB(マール)



材質 笠木 PVC(抗菌材入)
芯材 アルミニウム(合金押出型材)
定尺 笠木 φ34 = 20m巻 φ40 = 18m巻
芯材 2800mm

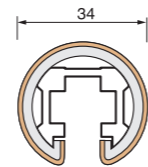

COLOR VARIATION

マールピンク
マールスカイ
マールアッシュ

※エンドキャップはKRC-34のみ

屋外・屋内用
グリップレール KGR-34

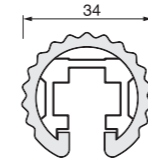
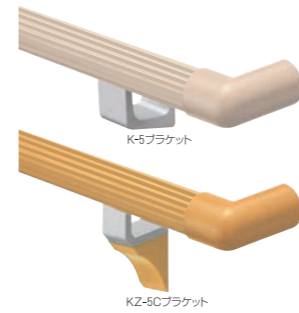

COLOR VARIATION VSP 抗ウイルス対応可能色です。★BL対応色

C01 グレー★	M01 ナチュラル
C02 ベージュ★	M02 ミディアム
C03 アイボリー★	
C04 チョコレート★	

KVC-34・40
(エンドキャップ)



材質 ABS樹脂
カラー 標準色(11色)・木目調(3色)

KBC-34・40
(エンドキャップ)



材質 ABS樹脂
カラー 標準色(11色)・木目調(3色)

KRC-34・40
(エンドキャップ)



材質 ABS樹脂
カラー 標準色(11色)・マール色(3)
木目調色(3色)
G 01 ゴールド調 (FO-34G 専用)
S 01 ステンレス調 (FO-34S 専用)

KJC-34
(ジョイントカバー)



材質 ABS樹脂
カラー 標準色(11色)
M01 ナチュラル、M02 ミディアム

KYB-1
(指詰防止キャップ)



屋内用 KO-34G(ゴールド調)
屋外・屋内用 KO-34S(ステンレス調)
※エンドキャップはFRC-34(ゴールド調)のみ

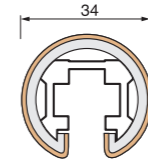
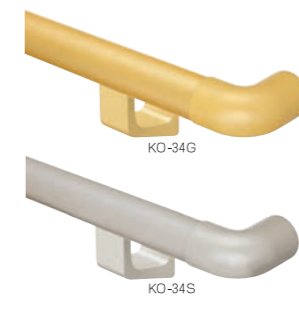

COLOR VARIATION

G01 ゴールド
S01 ステンレス

屋外・屋内用クネットレール
KQ-34 / KQ-34M(木目調)



材質 笠木 PVC(抗菌材入)
芯材 アルミニウム(合金押出型材)
定尺 笠木 20m巻
芯材 2800mm

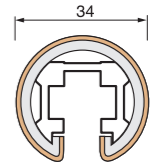

COLOR VARIATION VSP 抗ウイルス対応可能色です。

C01 グレー	C07 イエロー
C02 ベージュ	C08 エンジ
C03 アイボリー	C09 ブラック
C04 チョコレート	C14 ココア
C05 ブルー	C15 アクア
C06 モスグリーン	
C01 ライト	
M01 ナチュラル	M02 ナチュラル

ハンドレール

丸型手摺 抗ウイルス対応製品 ※材料・工事費含む

Hand Rail

ハンドレール

丸型手摺 抗ウイルス対応製品

Hand Rail

K-5
K-7



PRICE LIST

K-5	¥ 1,000/個(定価)
K-7	¥ 1,400/個(定価)

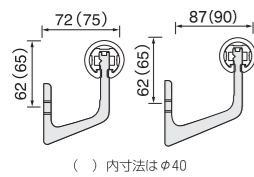

KZ-5C
KZ-7C



PRICE LIST

KZ-5C	¥ 1,200/個(定価)
KZ-7C	¥ 1,500/個(定価)

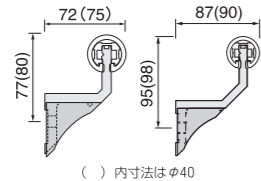

カバー色(KZ-5C・KZ-7Cのみ)

グレー	ライト
ナチュラル	ミディアム

KT-55
KT-55C(グレーカバー付)



PRICE LIST

KT-55	¥ 1,300/個(定価)
KT-55C	¥ 1,400/個(定価)

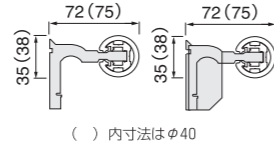

KW-2
KW-2C(グレーカバー付)



PRICE LIST

KW-2	¥ 2,200/個(定価)
KW-2C	¥ 2,500/個(定価)

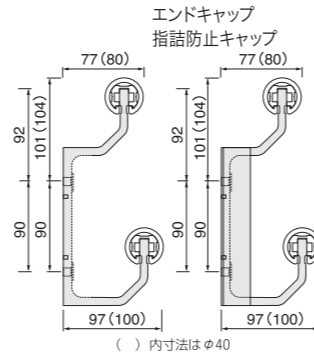

屋外用
自立支柱(ステンレス HL)
KTB-38HL



ステンレスパイプの自立手摺用支柱です。
耐久性に優れる為、屋外に使用できます。

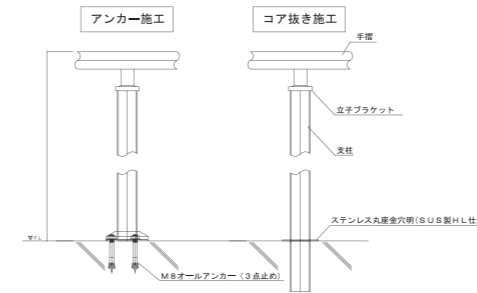

※アンカー施工はφ38のみ

屋外用
自立支柱(樹脂皮膜)
KTB-38HL



軟質樹脂でパイプを覆った自立手摺用支柱です。
手摺と支柱の色を揃えられるため、デザイン性に優れます。

COLOR VARIATION

C03 アイボリー	M00 ライト
C09 ブラック	M01 ナチュラル
C14 ココア	M02 ミディアム

KKB-13・16(格子用)



PRICE LIST

KKB-13	¥ 4,000/個(定価)
KKB-16	¥ 4,000/個(定価)

適応 φ13 格子(アタッチメント付)
φ16 格子

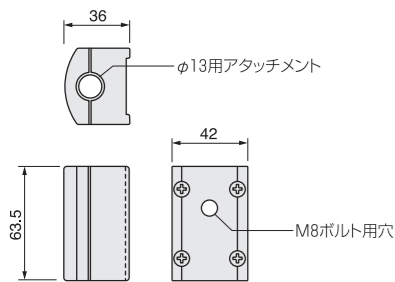

振れ止め用ソケット
KJB-34・40 **受注生産品**

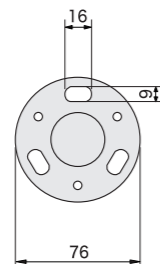
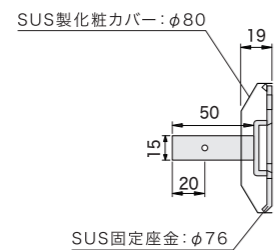

K-PHTM **受注生産品**



首下寸法(mm)

40
60
100
150
200
250
300

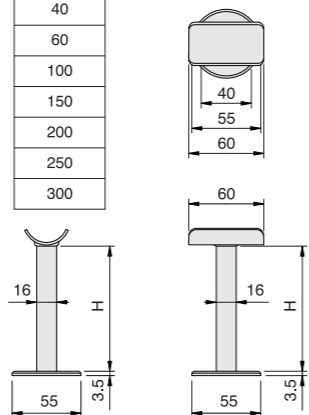

K-PHM **受注生産品**

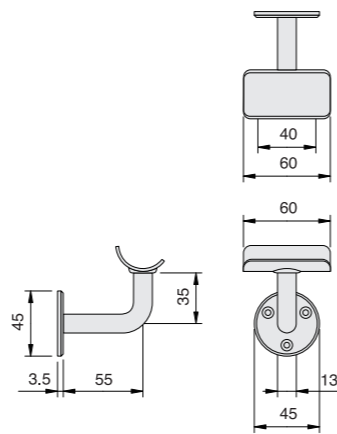

KTB-22・38



PRICE LIST

KTB-22	¥ 3,000/個(定価)
KTB-38	¥ 4,300/個(定価)

材質 亜鉛ダイカスト
仕上 サーチライトクローム
適応 SUS 304パイプ

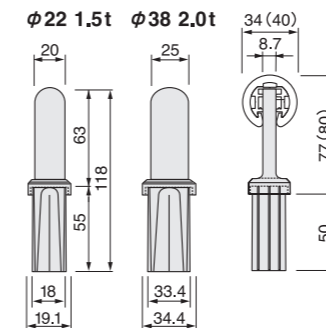

KTW-38

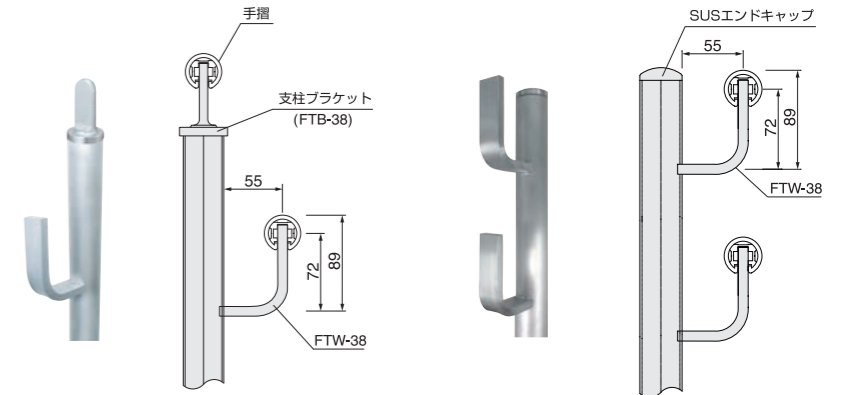

材質 SUS304
仕上 ヘアライン
適応 φ38 SUSパイプ

材質 SUS304
仕上 ヘアライン
適応 φ38 SUSパイプ

自立二段手摺用の持出ブラケットです。
φ38パイプのみ適応となります。
自立支柱に溶接するので、位置をご指示ください。

パイプにエンドキャップを使用した仕様です。
φ38パイプのみ適応となります。
自立支柱に溶接するので、位置をご指示ください。

ハンドレール
ブラケット

Hand Rail

ハンドレール
ブラケット

Hand Rail

RC下地

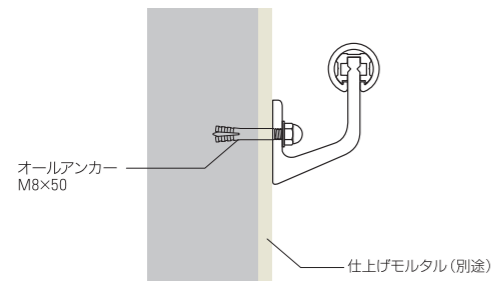

ALC下地

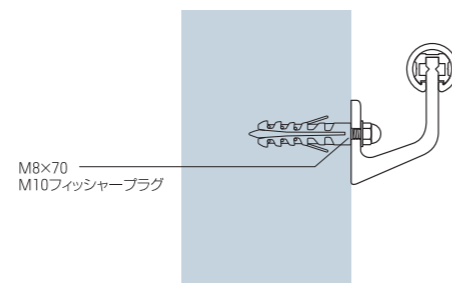

RC+GL下地 (GLボンド補強)

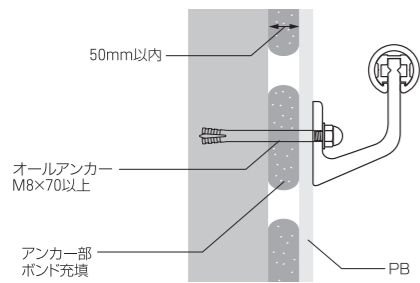

ALC+GL下地 (GLボンド補強)

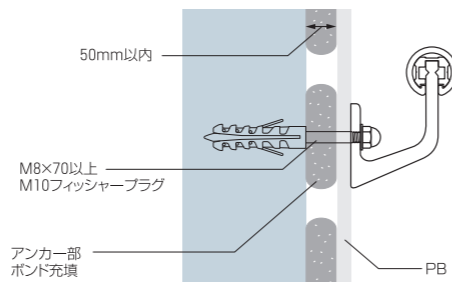

RC+GL下地 (サヤ管補強)

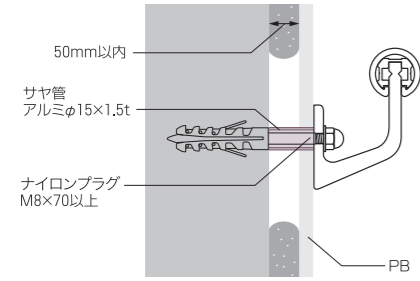

ALC+GL下地 (サヤ管補強)

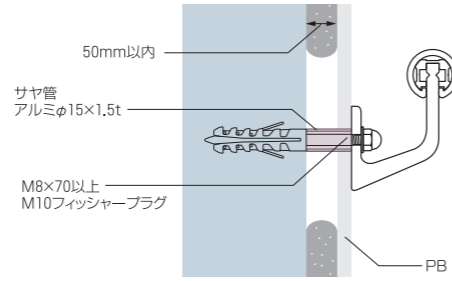

LGS下地 (鉄板補強)

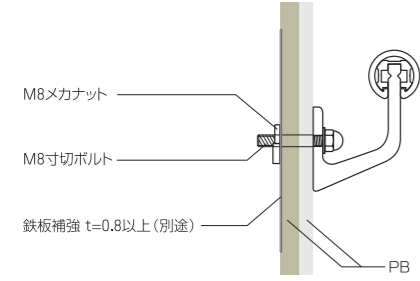

LGS下地 (木補強)

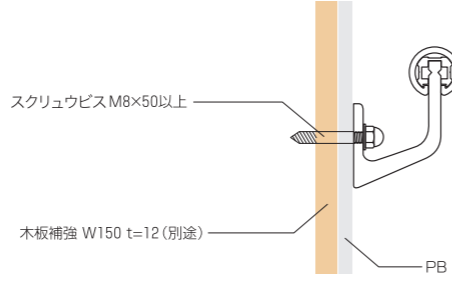

スチール間仕切壁 (鉄板補強)

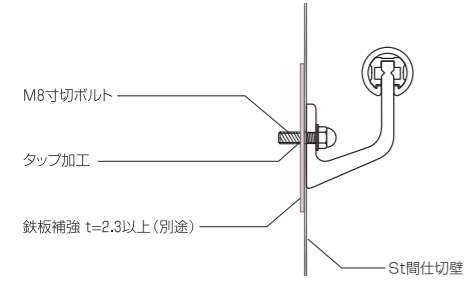

格子 (φ13・φ16) に取付

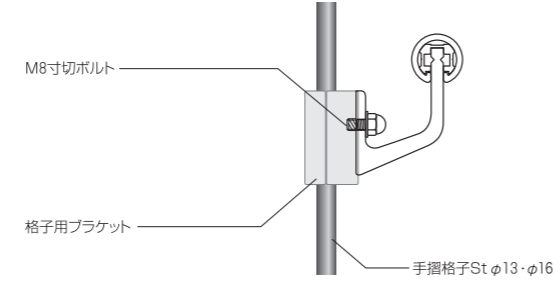

曲げ加工図

立面寸法図

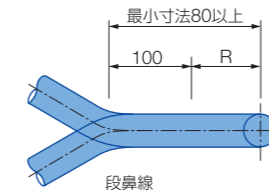

平面寸法図

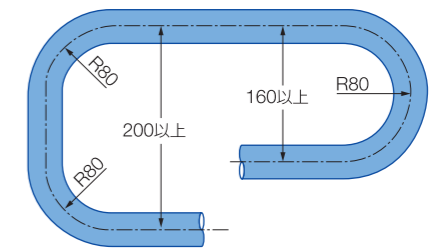

壁付手摺ブラケットピッチ図

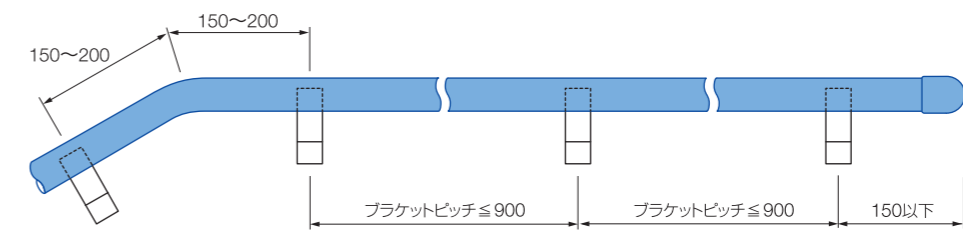

出隅納まり図

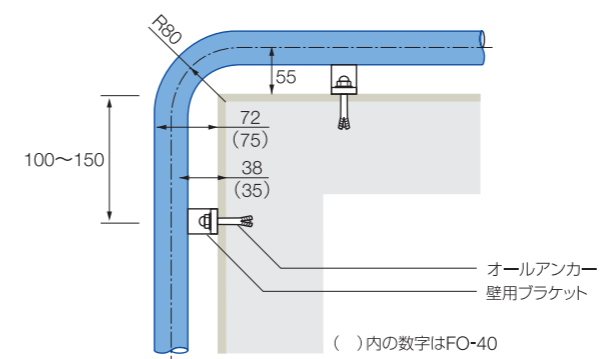

入隅納まり図

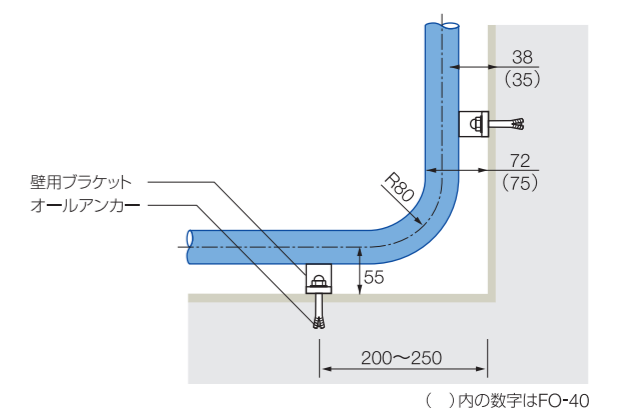

エンドキャップ納まり図

FRCタイプ

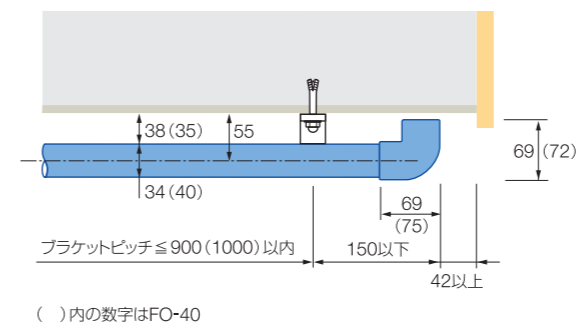

FBCタイプ

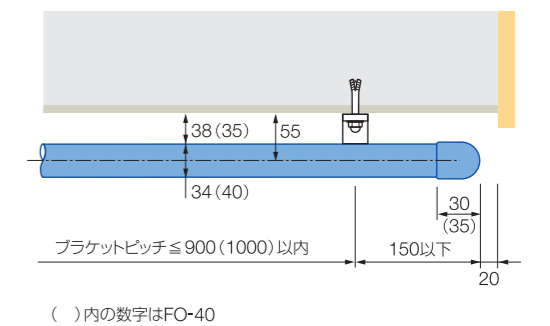

KHR-3809
KHR-5009 受注生産

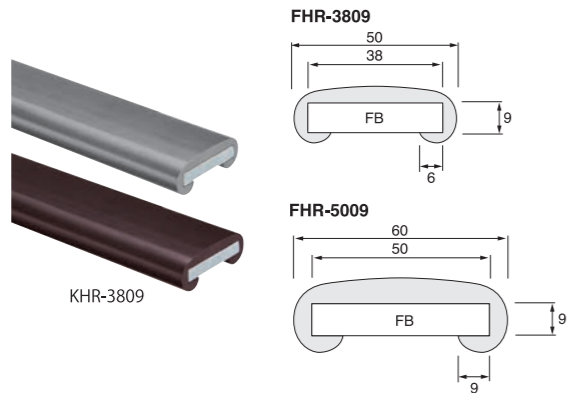

PRICE LIST 材工共(参考価格)

KHR-3809	¥ 6,500/m (定価)標準使用※20m単位
KHR-5009	¥ 7,500/m (定価)標準使用※20m単位

KHR-3809M (木目調)
KHR-5009M (木目調) 受注生産

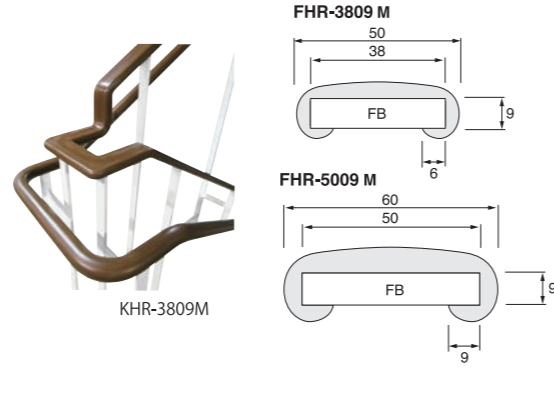

PRICE LIST 材工共(参考価格)

KHR-3809M(木目調)	¥ 6,900/m (定価)標準使用※20m単位
KHR-5009M(木目調)	¥ 7,900/m (定価)標準使用※20m単位

材質 笠木 特殊樹脂 (抗菌剤入り)
フラットバー用 (FB)
定尺 FHR-3809(M) 笠木 15m
FHR-5009(M) 笠木 15m

COLOR VARIATION



■曲げ加工図

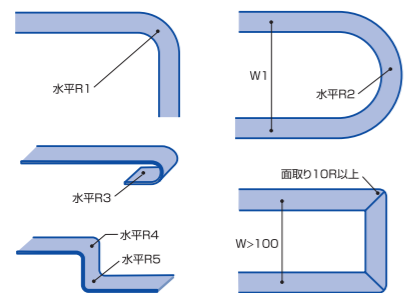

■エンドキャップ



品番	R1	R2	R3	R4	R5	W1	W2
FHR-3809	60	75	35	30	20	150	10以上
FHR-5009	80	80	40	40	30	200	10以上

※フラットバーの取り付け・加工は、当社外工事となります。
※フラットバーの溶接・加工時に出るノロ・バリは取り除くようお願い致します。

■端部納まり図

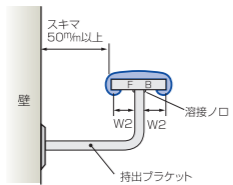

■壁付部納まり

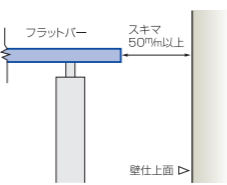

■R加工の例

段違いの納まりの場合は、フラットバーの各コーナー部をR加工にしてくださいようお願い致します。

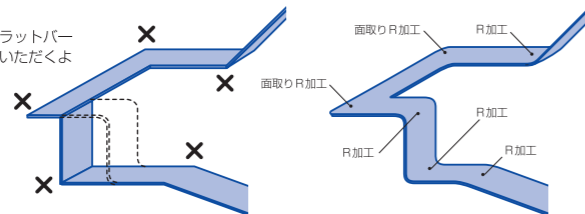

高い安全性と機能が様々なシーンを優しくサポートする補助手摺です。



ハンドレール

平型手摺 抗ウイルス対応製品 ※材料・工事費含む

Hand Rail

サポートレール

Support Rail

香る手摺「フレグッド」

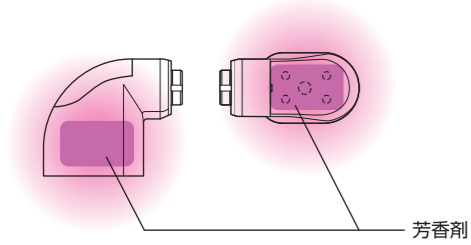

従来の補助手摺に芳香剤付タイプが登場。手摺の動作補助機能はそのまま、端部に芳香剤をセットできるようになりました。

専用カートリッジを取り付ければ、クネット製品にも適応可能となっております。芳香剤を手摺に内蔵できますので、省スペース化が実現できます。

芳香剤は全5種（5色）。香りは約1ヶ月持続。

芳香剤カートリッジはクリアとなっておりますので、芳香剤の残量が簡単に確認できます。



※住宅用 L型手摺
クネット仕様にも取付可能

住宅用硬質樹脂タイプ

寸法 600 mm
カラー 標準色（全5色）
備考 樹脂被膜タイプのみ寸法の変更が可能です。（受注生産対応となります）

※手摺部の材質は硬質塩化ビニル樹脂となっており、芯材にステンレス等の金属を使用しておりませんので、従来品と比較して重量が軽く、施工が簡単にできるようになりました。なお、従来のパイプ入樹脂被膜タイプも製作可能です。（受注生産対応となります）

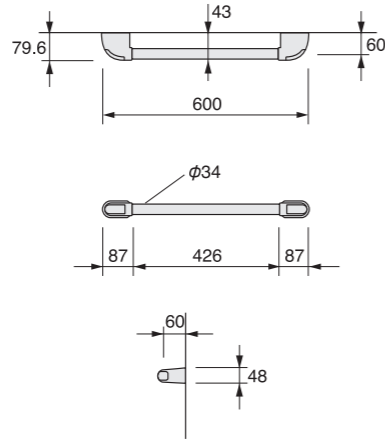

芳香剤種類

- シャボン
- ラベンダー
- アップル
- レモン
- ドルフィンブルー

COLOR VARIATION

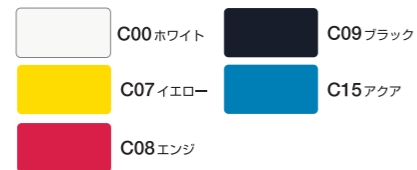

サポートレール

フレグッド（芳香剤入手摺）

Support Rail

KI-600 KI-600M（木目調）

抗菌仕様



PRICE LIST

KI-400	¥ 7,800/本(定価)
KI-400M(木目調)	¥ 8,400/本(定価)
KI-600	¥ 8,400/本(定価)
KI-600M(木目調)	¥ 9,000/本(定価)
KI-800	¥ 9,000/本(定価)
KI-800M(木目調)	¥ 9,600/本(定価)

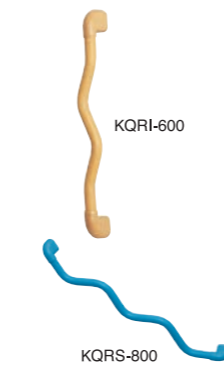

クネット仕様も製作可能です。

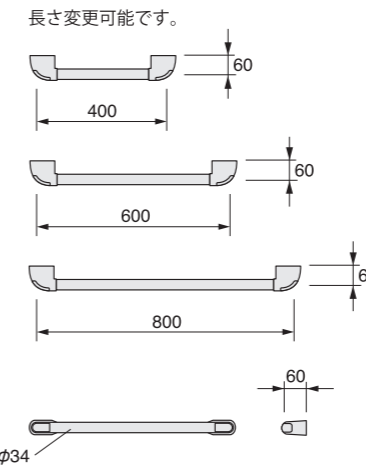

COLOR VARIATION



サポートレール

住宅用I型 補助手摺 **抗ウイルス対応製品**

Support Rail

KL-7060(左・右)・7060M(左・右、木目調) KL-7070(左右兼用)・7070M(左右兼用、木目調)

抗菌仕様

KQRL-6060(左右兼用) **受注生産品**



PRICE LIST

KL-7060(左・右)	¥ 17,000/本(定価)
KL-7060M(左・右、木目調)	¥ 17,600/本(定価)
KL-7070(左右兼用)	¥ 17,400/本(定価)
KL-7070M(左右兼用、木目調)	¥ 18,000/本(定価)
KQRL-6060(左右兼用)	¥ 26,000/本(定価)

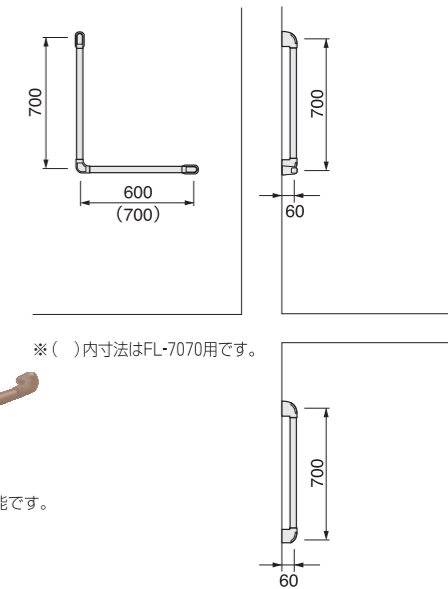

※()内寸法はFL-7070用です。

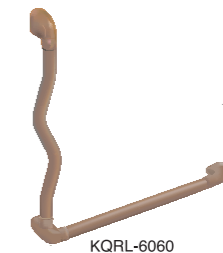

クネット仕様も製作可能です。

KSRI-600
KSRI-600M(木目調)
抗菌仕様
KSRI-600HL(ヘアライン)



PRICE LIST

KSRI-400	¥ 11,000/本(定価)	KSRI-800	¥ 13,000/本(定価)
KSRI-400M(木目調)	¥ 12,000/本(定価)	KSRI-800M(木目調)	¥ 14,300/本(定価)
KSRI-400HL(ヘアライン) φ34	¥ 12,600/本(定価)	KSRI-800HL(ヘアライン) φ34	¥ 15,000/本(定価)
KSRI-600	¥ 12,000/本(定価)	KSRI-1000	¥ 14,000/本(定価)
KSRI-600M(木目調)	¥ 13,200/本(定価)	KSRI-1000M(木目調)	¥ 15,400/本(定価)
KSRI-600HL(ヘアライン) φ34	¥ 13,800/本(定価)	KSRI-1000HL(ヘアライン) φ34	¥ 16,100/本(定価)

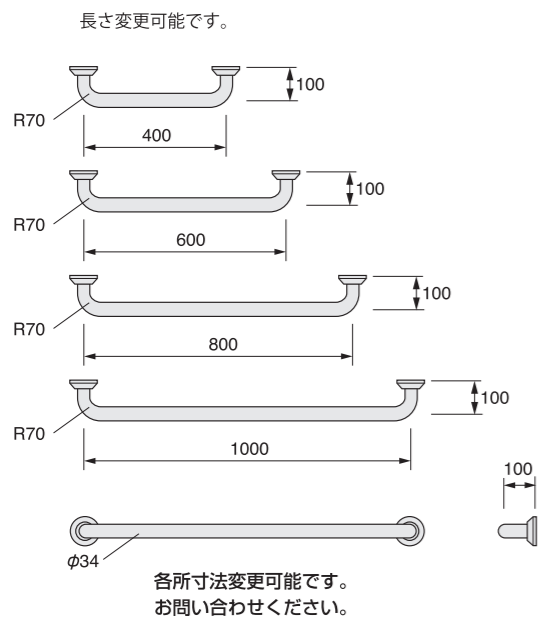

COLOR VARIATION VSP 抗ウイルス対応可能色です。

樹脂被膜タイプ

	C00 ホワイト		C09 ブラック
	C03 アイボリー <small>VSP</small>		C14 ココア <small>VSP</small>
	C07 エアロー		C15 アクア
	C08 エンジ		

樹脂被膜タイプ(木目調)

	M00 ライト <small>VSP</small>		M01 ナチュラル <small>VSP</small>		M02 ミディアム <small>VSP</small>
--	-------------------------------	--	---------------------------------	--	---------------------------------

ステンレスタイプ

	HL ヘアライン
--	----------

KSRL-7060(左・右)
KSRL-7060M(左・右、木目調)
抗菌仕様
KSRL-7060HL(左・右、ヘアライン)

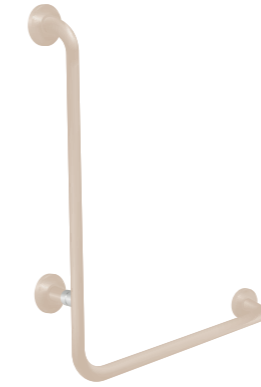

PRICE LIST

KSRL-7060(左・右)	¥ 29,500/本(定価)
KSRL-7060M(左・右、木目調)	¥ 32,500/本(定価)
KSRL-7060HL(左・右、ヘアライン)	¥ 34,000/本(定価)

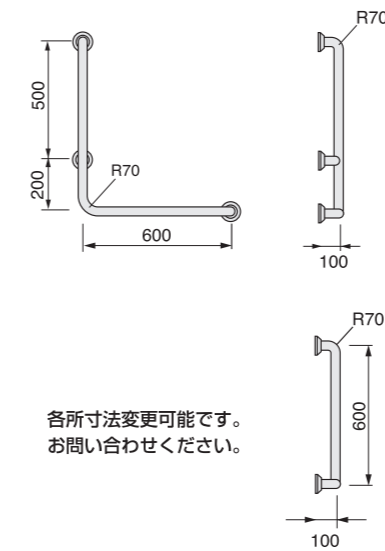

※左勝手 便座に座った状態で左側に取付ける場合
右勝手 便座に座った状態で右側に取付ける場合

KSRL-7070F(左右兼用)
KSRL-7070FM(左右兼用、木目調)
抗菌仕様
KSRL-7070FHL(左右兼用、ヘアライン)

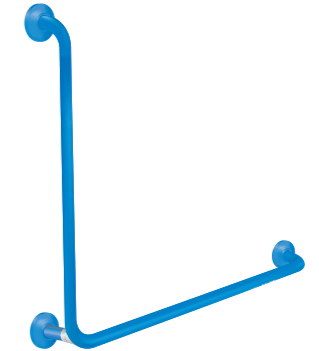

PRICE LIST

KSRL-7070F(左右兼用)	¥ 30,000/本(定価)
KSRL-7070FM(左右兼用、木目調)	¥ 33,000/本(定価)
KSRL-7070FHL(左右兼用、ヘアライン)	¥ 35,000/本(定価)

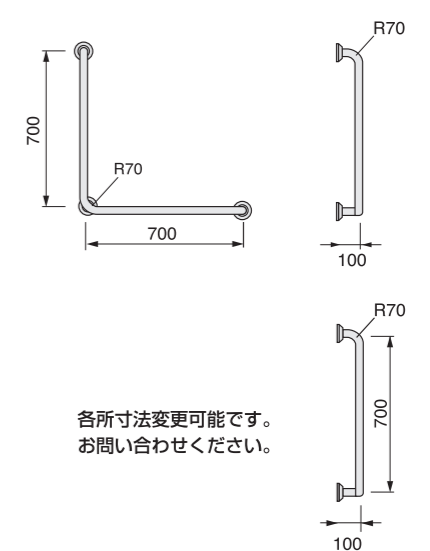

サポーターレール

Support Rail

I型 補助手摺 抗ウイルス対応製品

サポーターレール

Support Rail

L型 補助手摺 抗ウイルス対応製品

KSRH-301
KSRH-301M(木目調)
抗菌仕様
KSRH-301HL(ヘアライン)

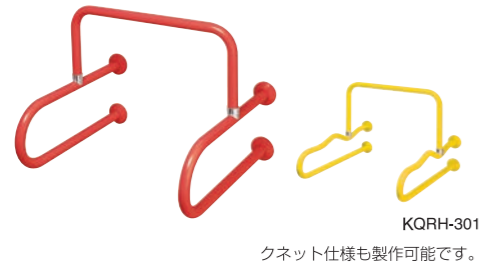

PRICE LIST

KSRH-301	¥ 47,500/台(定価)
KSRH-301M(木目調)	¥ 52,300/台(定価)
KSRH-301MHL(ヘアライン)	¥ 54,600/台(定価)

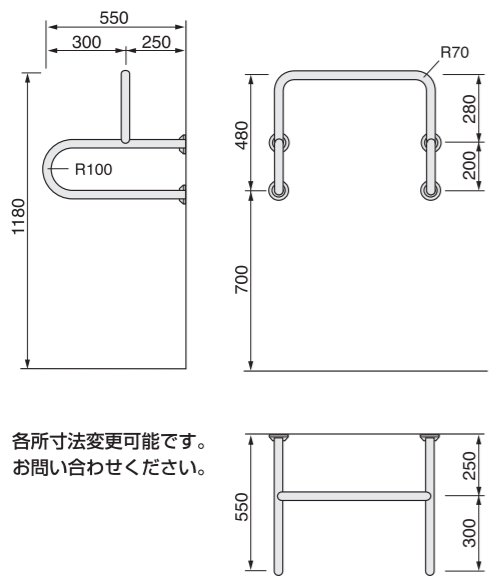

KSGH-301
KSGH-301M(木目調)
抗菌仕様
KSGH-301HL(ヘアライン)



PRICE LIST

KSGH-301	¥ 67,000/台(定価)
KSGH-301M(木目調)	¥ 70,000/台(定価)

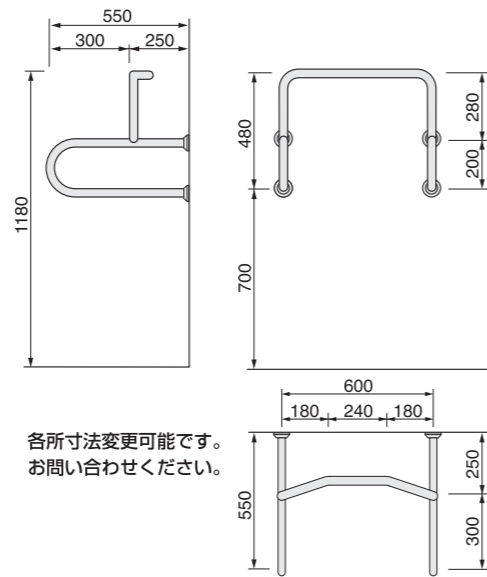

KSWT-700
KSWT-700M(木目調)
※ヘアライン製作不可
抗菌仕様



PRICE LIST

KSWT-700	¥ 100,000/台(定価)
KSWT-700M(木目調)	¥ 115,000/台(定価)

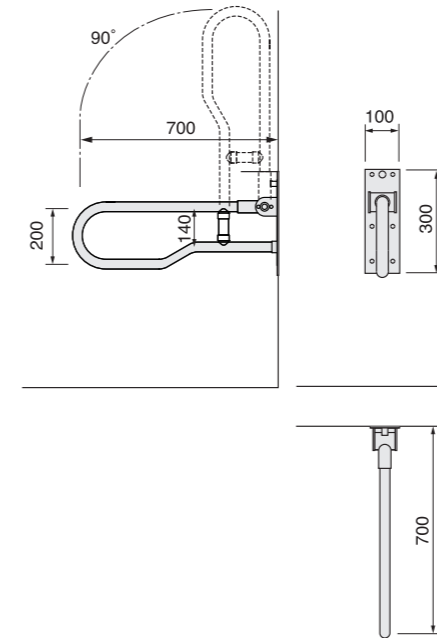

KSRT-700
KSRT-700M(木目調)
抗菌仕様
KSRT-700HL(ヘアライン)



PRICE LIST

KSRT-700	¥ 91,000/台(定価)
KSRT-700M(木目調)	¥ 95,500/台(定価)
KSRT-700HL(ヘアライン)	¥ 100,000/台(定価)
KQRT-7000	¥ 87,500/台(定価)

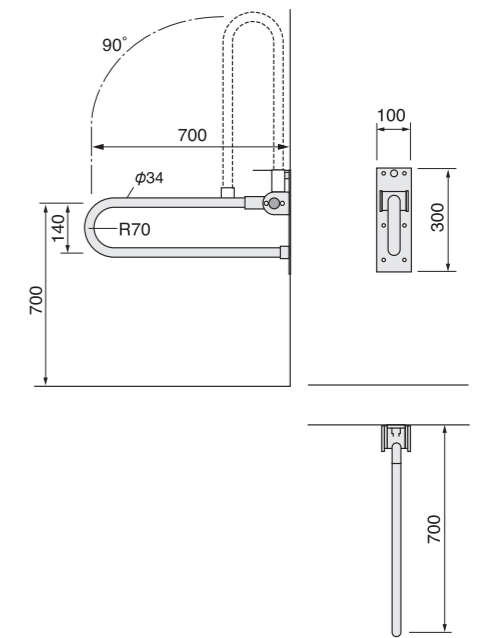

COLOR VARIATION VSP 抗ウイルス対応可能色です。

樹脂被膜タイプ		樹脂被膜タイプ(木目調)		ステンレスタイプ	
C00 ホワイト	C09 ブラック	M00 ライト	HL ヘアライン		
C03 アイボリー	C14 ココア	M01 ナチュラル			
C07 イエロー	C15 アクア	M02 ミディアム			
C08 エンジ					



サポートレール

Support Rail

小便器用 補助手摺 抗ウイルス対応製品

サポートレール

Support Rail

跳上式(縦可動)補助手摺 抗ウイルス対応製品

KART-600
KART-600M(木目調)



↑使用しない時は跳ね上げて収納しておけます。

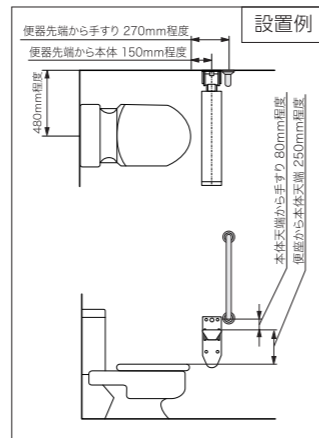
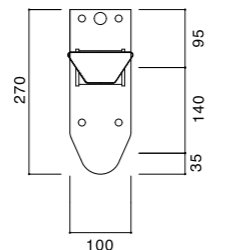
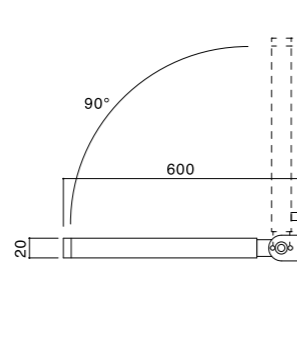

PRICE LIST	
KART-600	¥ 80,000/台(定価)
KART-600M(木目調)	¥ 81,000/台(定価)

COLOR VARIATION



姿勢を安定させ、利用者さまの負担を軽減するアームレストです。
主に病院や介護施設など公共施設のトイレで前傾姿勢を取りやすくなるための腕置きになど、幅広い用途で使われています。
腕を置く樹脂部分は抗ウイルス材対応可能です。別途お問合せください。
使用しない時は跳ね上げて収納して置けます。

サポートレール

アームレスト 抗ウイルス対応製品

Support Rail

KSRC-101
KSRC-101M(木目調)
抗菌仕様
KSRC-101HL(ヘアライン)

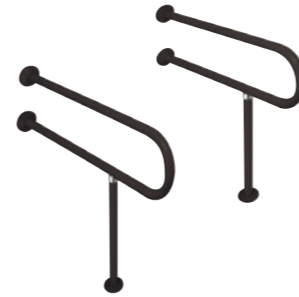

PRICE LIST	
KSRC-101	¥ 30,200/台(定価)
KSRC-101M(木目調)	¥ 33,200/台(定価)
KSRC-101HL(ヘアライン)	¥ 34,800/台(定価)

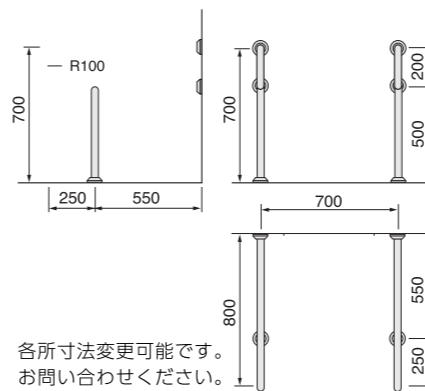

各所寸法変更可能です。
お問い合わせください。

KSRC-601
KSRC-601M(木目調)
抗菌仕様
KSRC-601HL(ヘアライン)

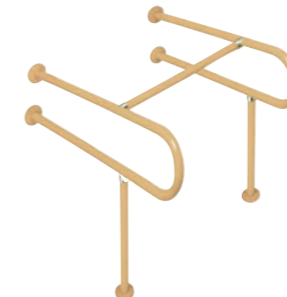

PRICE LIST	
KSRC-601	¥ 74,800/台(定価)
KSRC-601M(木目調)	¥ 82,300/台(定価)
KSRC-601HL(ヘアライン)	¥ 86,000/台(定価)

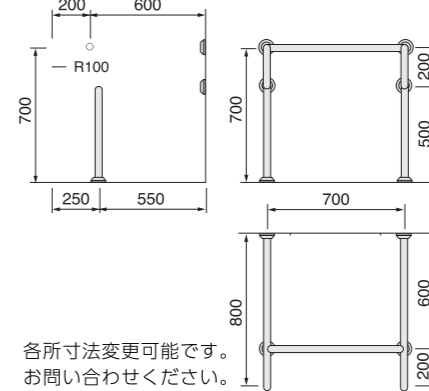

各所寸法変更可能です。
お問い合わせください。

KSRC-201
KSRC-201M(木目調)
抗菌仕様
KSRC-201HL(ヘアライン)

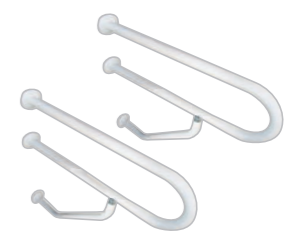

PRICE LIST	
KSRC-201	¥ 76,000/台(定価)
KSRC-201M(木目調)	¥ 83,500/台(定価)
KSRC-201HL(ヘアライン)	¥ 87,000/台(定価)

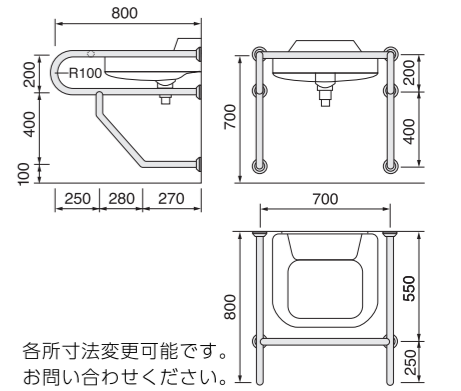

各所寸法変更可能です。
お問い合わせください。

サポートレール

洗面器用 補助手摺 抗ウイルス対応製品

Support Rail

KSRC-901 (洗面器カウンター用)
 KSRC-901M (洗面器カウンター用、木目調)
 (抗菌仕様)
 KSRC-901HL (洗面器カウンター用、ヘアライン)



PRICE LIST

KSRC-901 (洗面器カウンター用)	¥ 18,800/台 (定価)
KSRC-901M (洗面器カウンター用、木目調)	¥ 20,700/台 (定価)
KSRC-901HL (洗面器カウンター用、ヘアライン)	¥ 22,000/台 (定価)

KSRD-600 (浴室用)
 KSRD-600M (浴室用、木目調)
 (抗菌仕様)
 KSRD-600HL (浴室用、ヘアライン)



PRICE LIST

KSRD-600 (浴室用)	¥ 16,500/台 (定価)
KSRD-600M (浴室用、木目調)	¥ 18,200/台 (定価)
KSRD-600HL (浴室用、ヘアライン)	¥ 19,000/台 (定価)

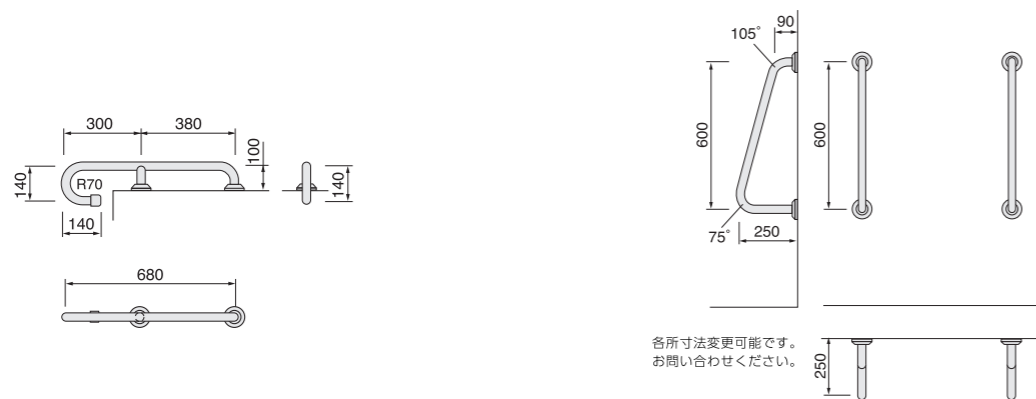

COLOR VARIATION (VSP) 抗ウイルス対応可能色です。

樹脂被膜タイプ		樹脂被膜タイプ (木目調)		ステンレスタイプ
C00 ホワイト	C09 ブラック	M00 ライト	(VSP)	HLヘアライン
C03 アイボリー	C14 ココア	M01 ナチュラル	(VSP)	
C07 イエロー	C15 アクア	M02 ミディアム	(VSP)	
C08 エンジ				

住宅用補助手摺

手摺パイプ
 樹脂被膜 (アルミ)

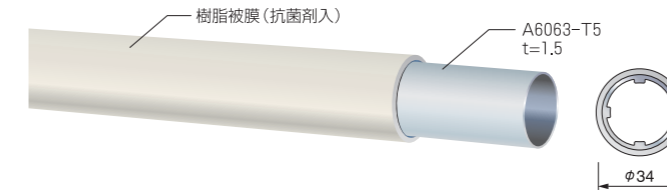

樹脂被膜 (ステンレス)

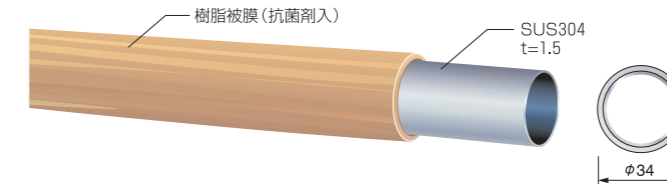

端部
 樹脂被膜用座金

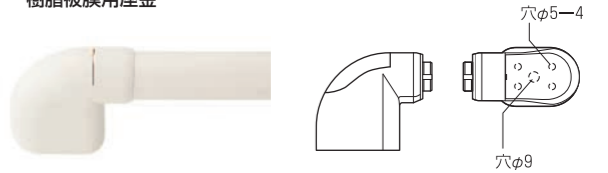

中間部
 樹脂被膜用座金

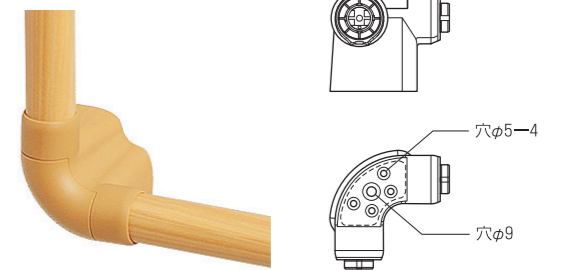

補助手摺

手摺パイプ
 樹脂被膜 (ステンレス)

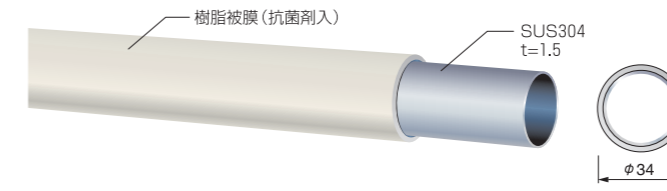

端部
 樹脂被膜用座金

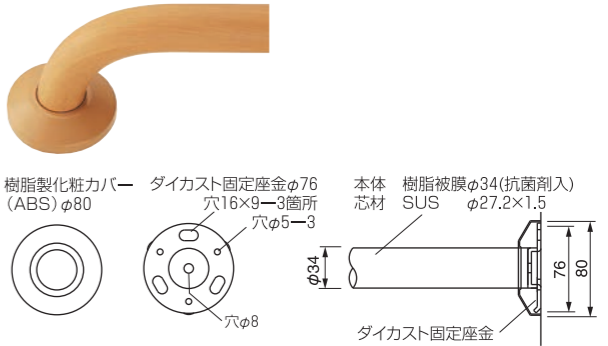

ステンレス (ヘアライン)

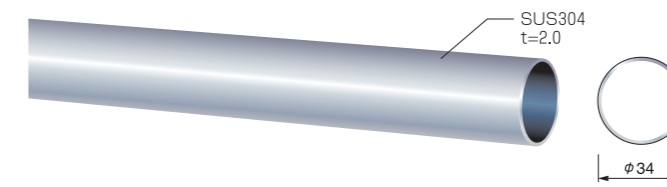

ステンレス用座金

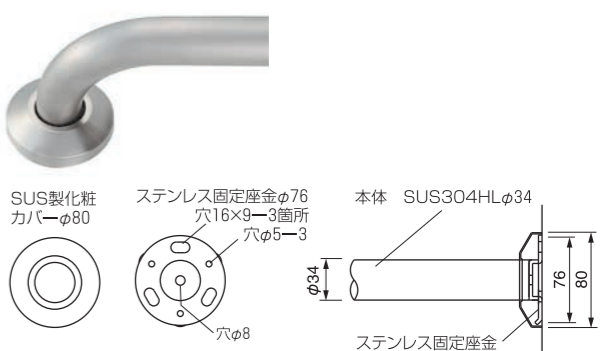

サポートレール

Support Rail

洗面器用・浴室用 補助手摺 (抗ウイルス対応製品)

サポートレール

Support Rail

手摺パイプ・座金詳細図 (住宅用補助手摺・補助手摺)

取付基準

玄関手摺 I 型

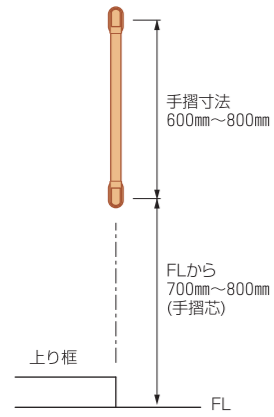

トイレ手摺 L 型

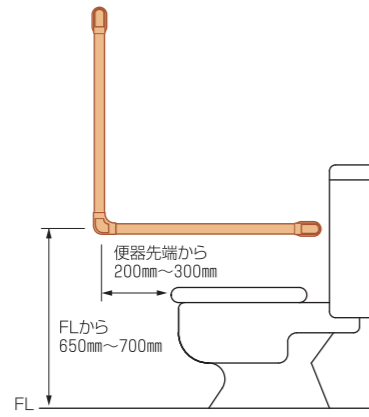

トイレ手摺跳上式

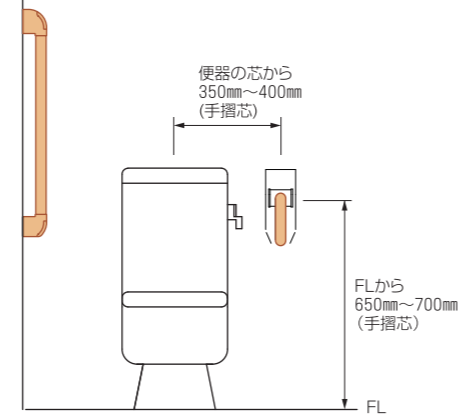

補強下地納まり

補強下地は、鉄板(1.2mm以上)・合板(12mm以上)を使用して下さい。
 ※=寸法の高さ・寄りは現場ごとにより変わりますのでご確認ください。
 納まり図は参考図の為、ご不明な点がございましたらお問い合わせ下さい。

I 型 (縦付)

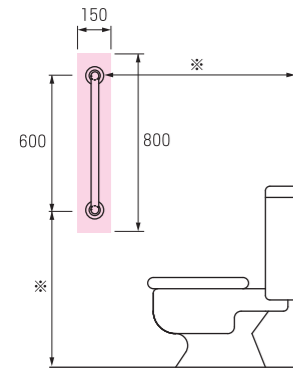

I 型 (横付)

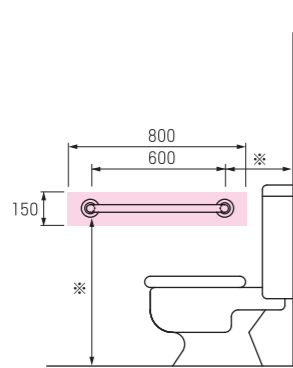

L 型

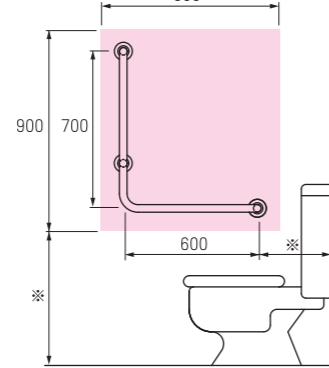

L 型 (左右兼用)

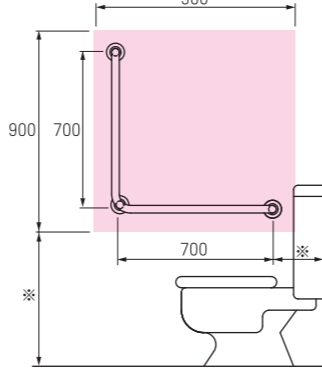

跳上式

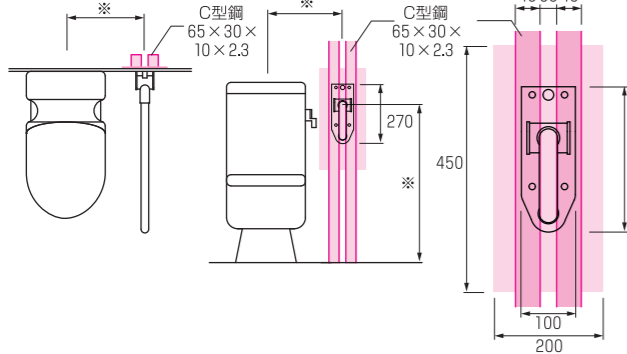

小便器用 (脚無)

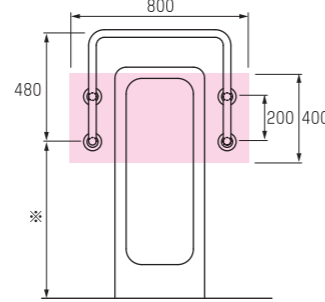

小便器用 (脚有)

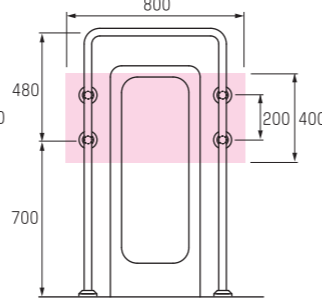

洗面器用 ①

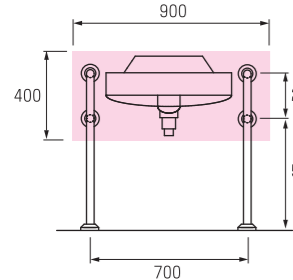

洗面器用 ②

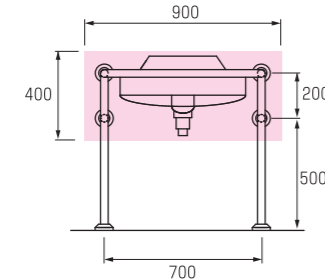

カウンター用

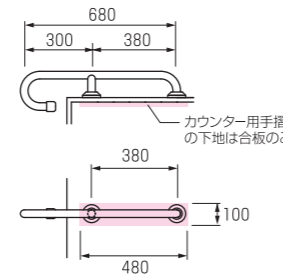

浴室用

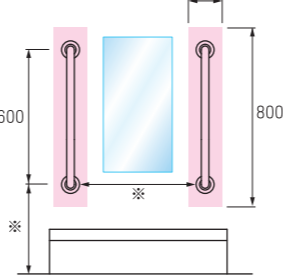

サポートレール

Support Rail

取付基準・補強下地納まり図

住宅用補助手摺

RC+モルタル+タイル

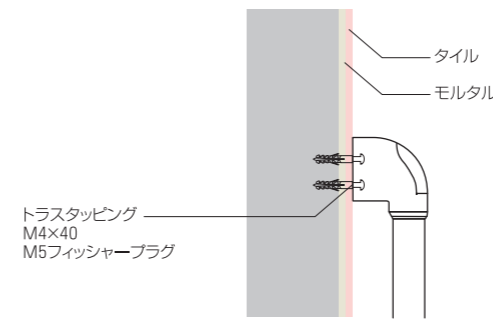

CB+モルタル+タイル

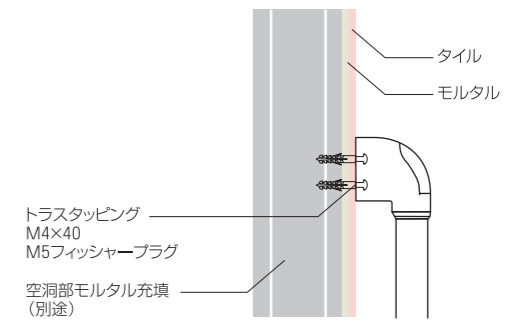

LGS+PB

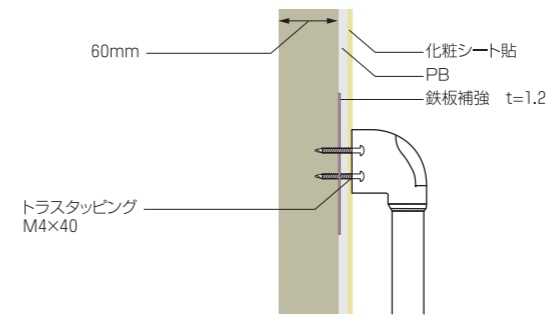

LGS+木板+PB

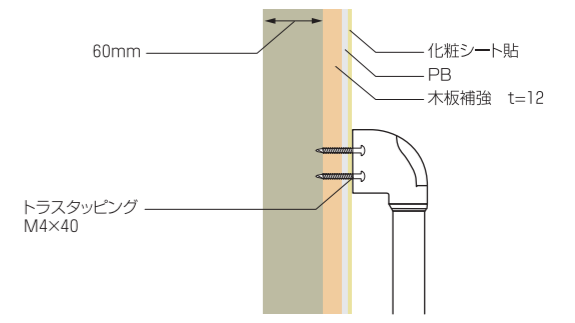

トイレブース

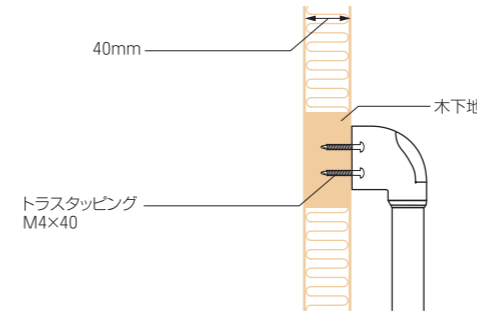

跳上式 (KQRT-700) (KSRT-550・700)

RC+モルタル+タイル

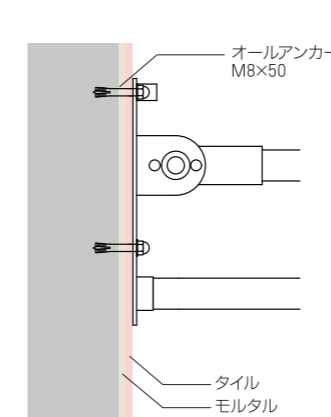

LGS+PB

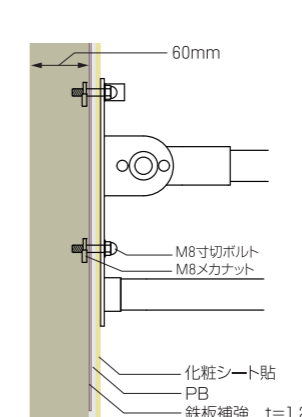

LGS+木板+PB

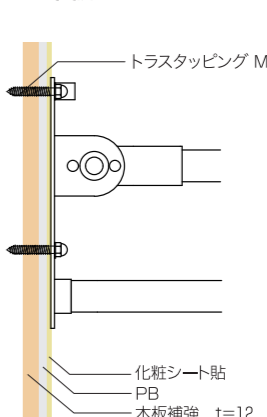

LGS (C型鋼) +PB

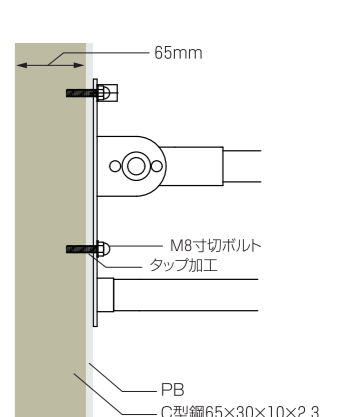

サポートレール

Support Rail

下地別施工例 (住宅用補助手摺・跳上式)

補助手摺

RC+モルタル+タイル

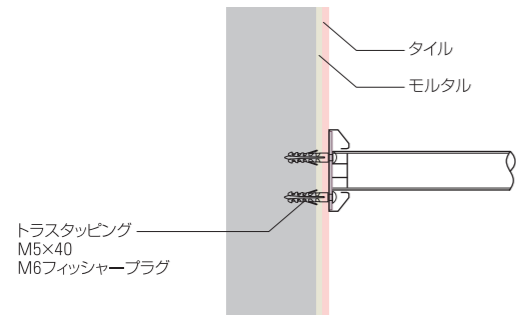

CB+モルタル+タイル

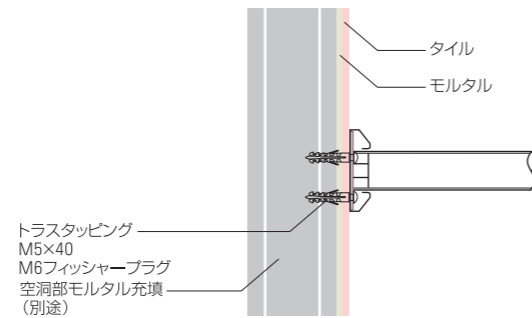

LGS+PB

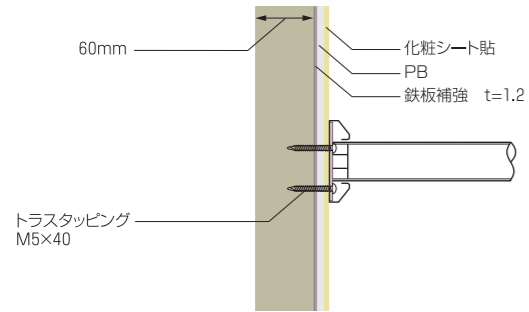

LGS+木板+PB

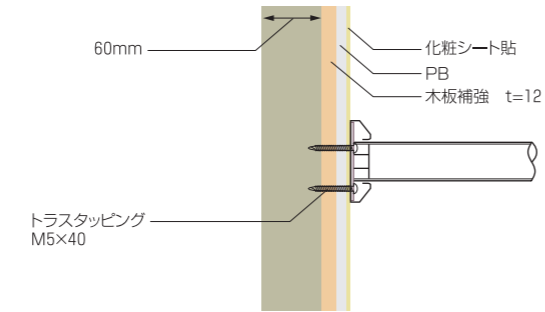

トイレブース

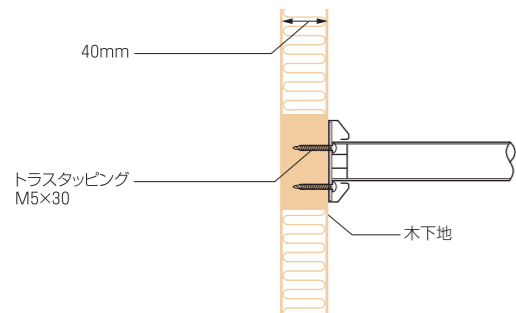

RC下地 (床付)

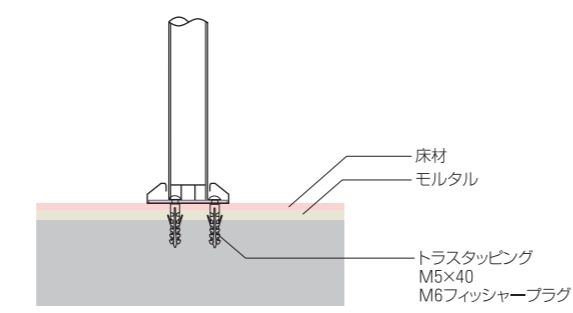

洗面器カウンター用 (KSRC-901)

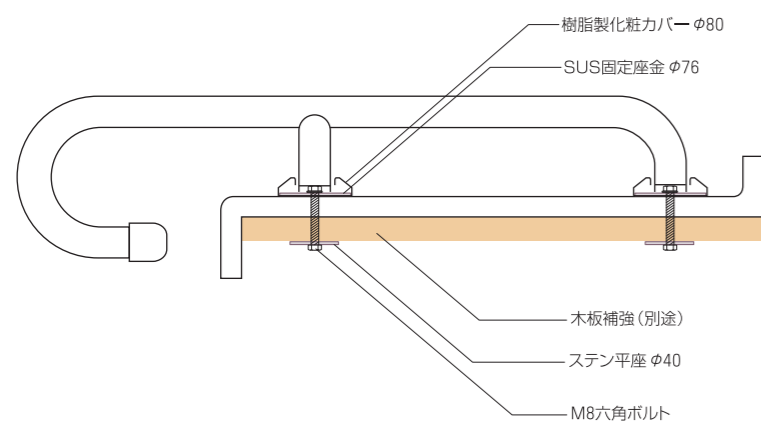

トイレ・洗面所スペースに適した安心・便利な設備。

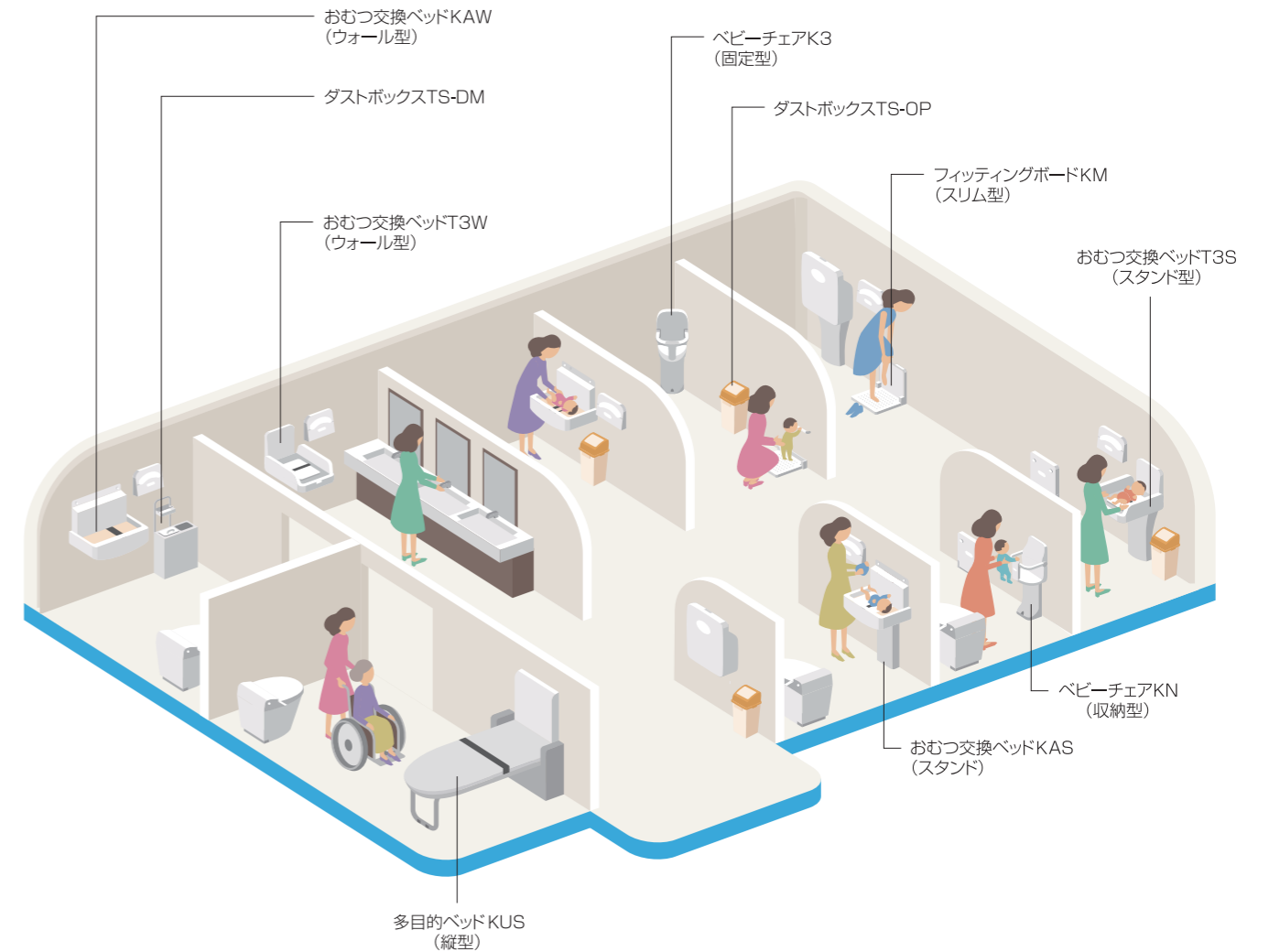

サポートレール

Support Rail

下地別施工例 (補助手摺・洗面器カウンター用)

サポートトイレユニット

Support Toilet Unit

K3S(スタンド型) ※施工が必要です。



PRICE LIST
K3S(スタンド型) ¥ 150,000/台 (定価)

材質 PP・スチール・ビニールレザー・木合板・ウレタンフォーム
寸法 収納時 W635×D255×H1499mm
使用時 W635×D550×H1274mm
安全荷重 100kg
対象年齢 1ヶ月～24ヶ月 乳幼児
備考 取付金具・設置シール付
リサイクル可能材質使用
(クッションシート除く)

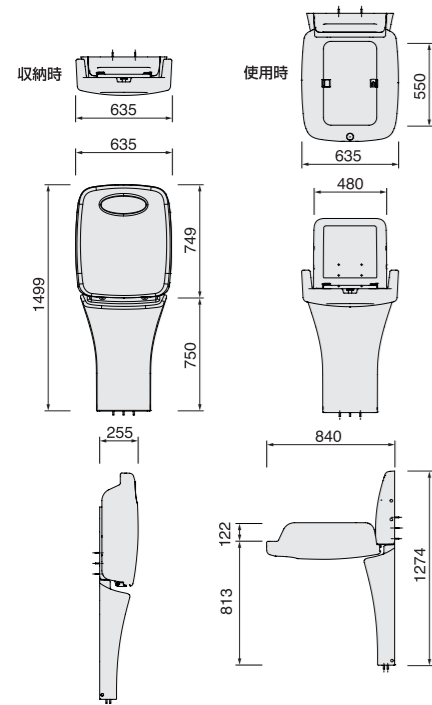

K3W(ウォール型) **コンクリート壁専用** ※施工が必要です。



PRICE LIST
K3W(ウォール型) ¥ 130,000/台 (定価)

材質 PP・スチール・ビニールレザー・木合板・ウレタンフォーム
寸法 収納時 W635×D255×H749mm
使用時 W635×D550×H579mm
安全荷重 100kg
対象年齢 1ヶ月～24ヶ月 乳幼児
備考 取付金具・設置シール付
リサイクル可能材質使用
(クッションシート除く)

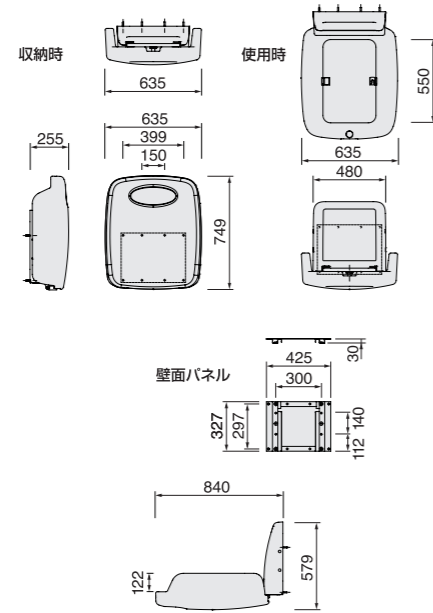

K3C(取り替えクッション)



PRICE LIST
K3C(取り替えクッション) ¥ 12,000/枚 (定価)

材質 ビニールレザー・木合板・ウレタンフォーム
備考 脱着式

サポートトイレユニット

おむつ交換ベッド(縦収納式)

Support Toilet Unit

KAS(スタンド型) ※施工が必要です。



PRICE LIST
KAS(スタンド型) ¥ 150,000/台 (定価)

材質 PP・スチール・ビニールレザー・木合板・ウレタンフォーム
寸法 収納時 W787×D182×H1245 mm
使用時 W787×D562×H1242 mm
安全荷重 100kg
対象年齢 1ヶ月～24ヶ月 乳幼児
備考 取付金具・設置シール付
リサイクル可能材質使用

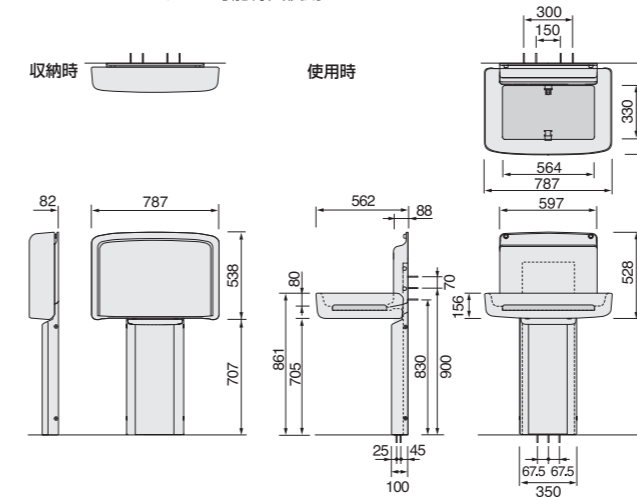

サポートトイレユニット

おむつ交換ベッド(横収納式)

KAW(ウォール型) **コンクリート壁専用** ※施工が必要です。



PRICE LIST
KAW(ウォール型) ¥ 130,000/台 (定価)

材質 PP・スチール・ビニールレザー・木合板・ウレタンフォーム
寸法 収納時 W787×D182×H538 mm
使用時 W787×D562×H528 mm
安全荷重 100kg
対象年齢 1ヶ月～24ヶ月 乳幼児
備考 取付金具・設置シール付
リサイクル可能材質使用

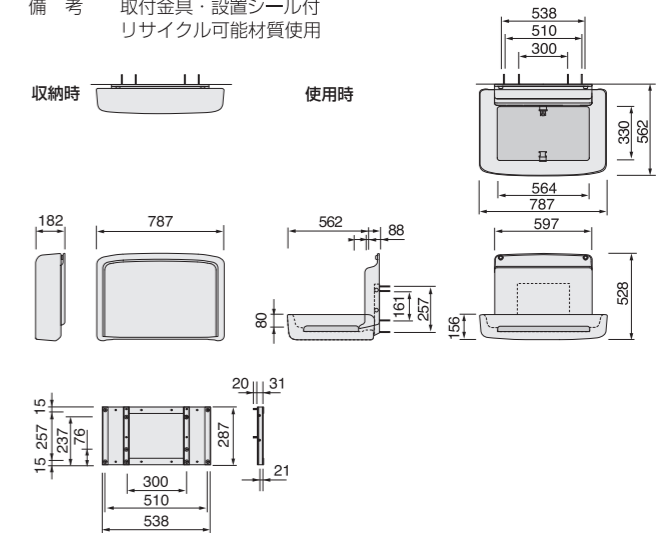

KAC(取り替えクッション)



PRICE LIST
KAC(取り替えクッション) ¥ 10,000/枚 (定価)

材質 ビニールレザー・木合板・ウレタンフォーム
寸法 W330×D559×H25mm
備考 脱着式

Support Toilet Unit

KN(収納型)

平面・コーナー兼用設置
※施工が必要です。



PRICE LIST	
KN(収納型)	¥ 79,000/台 (定価)

材質 PP・スチール
寸法 収納時 W300×D153×H1004 mm
使用時 W300×D314×H969 mm
安全荷重 100kg
対象年齢 5ヶ月～24ヶ月 乳幼児
備考 コーナー金具・取付金具・設置シール付
リサイクル可能材質使用

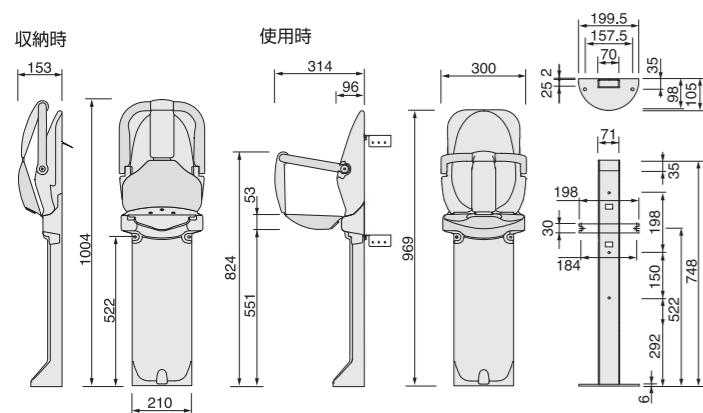

K3(固定型)

平面・コーナー兼用設置
※施工が必要です。



PRICE LIST	
K3(固定型)	¥ 79,000/台 (定価)

材質 PP・スチール
寸法 W300×D300×H970mm
安全荷重 100kg
対象年齢 5ヶ月～24ヶ月 乳幼児
備考 コーナー金具・取付金具・設置シール付
リサイクル可能材質使用

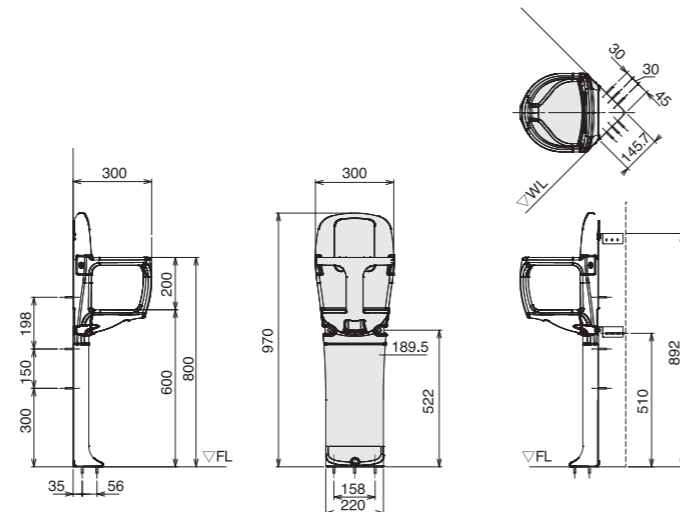

KM(スリム型)

※施工が必要です。



PRICE LIST	
KM(スリム型)	¥ 60,000/台 (定価)

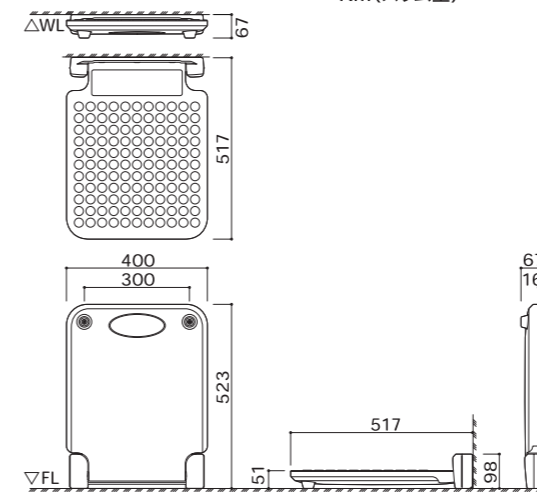

材質 PP
寸法 収納時 W400×D67×H523mm
使用時 W400×D517×H98mm
安全荷重 100kg
備考 取付金具・設置シール付
リサイクル可能材質使用

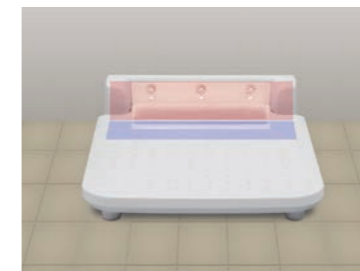

壁面固定・床面固定兼用
設置環境に合わせて固定方法が選べます。
取付金具は耐久性に優れたステンレス製です。



大人のお着替えに
大人からお子様まで幅広くお使い頂けます。

サポートトイレユニット ベビーチェア

Support Toilet Unit

サポートトイレユニット フィティングボード

Support Toilet Unit

TS-DM

※組み立てが必要な商品です。



■2口タイプ
紙おむつとその他の燃えるごみを
分別して回収できます。



■におい漏れ防止
紙おむつ投入口はにおいが漏れにくい
パッキン仕様です。

材 質 スチール・アクリル焼付
寸 法 W605×D230×H1060mm
備 考 ビスセット付属

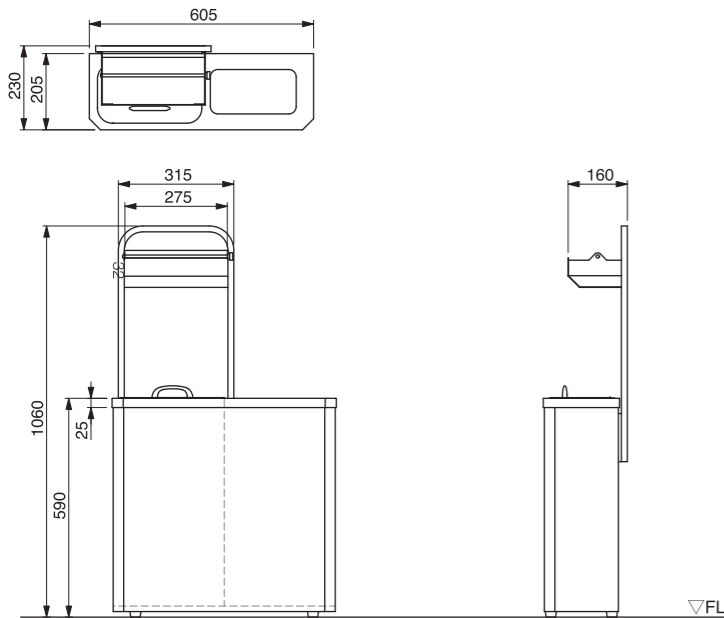

TS-OP



材 質 再生ポリプロピレン
寸 法 W300×D425×H686mm
備 考 袋止め・脱臭剤1個・おむつ入れシール付属

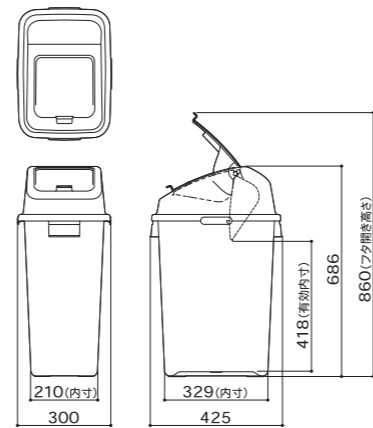

NR



座面のみ簡単に交換できます。



木製部も角に丸みに
しています。

材 質 主材 ウレタンフォーム・木合板・MDF・メラミン化粧板
張材 ビニールレザー
寸 法 W550×D800×H930 mm
対象年齢 1ヶ月～24ヶ月 乳幼児

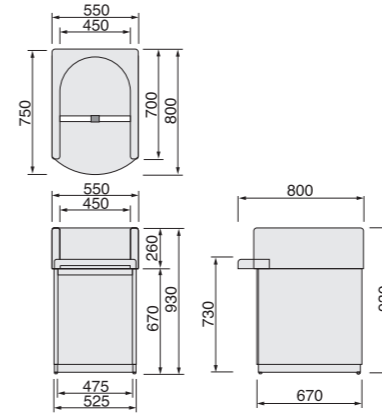

NRM (取替マット)



材 質 主材 ウレタンフォーム・木合板
張材 ビニールレザー
寸 法 W520×D750×H60 mm
備 考 脱着式

NB (移動式収納ボックス)



材 質 主材 ウレタンフォーム・木合板・MDF・メラミン化粧板
張材 ビニールレザー
寸 法 W450×D400×H360 mm

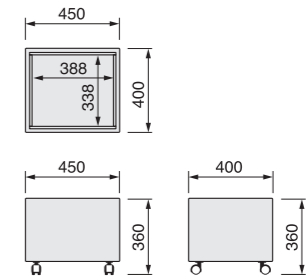

NRSM (身長計マット)



材 質 主材 ウレタンフォーム・木合板
張材 ビニールレザー
寸 法 W520×D750×H60 mm
備 考 脱着式

サポートトイレユニット

ダストボックス

Support Toilet Unit

サポートトイレユニット

おむつ交換ベッド(据置式)

Support Toilet Unit

KUS(縦型)

※施工が必要です。



PRICE LIST

KUS(縦型) ¥ 368,000/台 (定価)

材質 FRP・スチール・ビニールレザー・木合板・ウレタンフォーム
寸法 収納時 W686×D250×H1630mm
使用時 W686×D1355×H1025mm
備考 取付金具・設置シール付

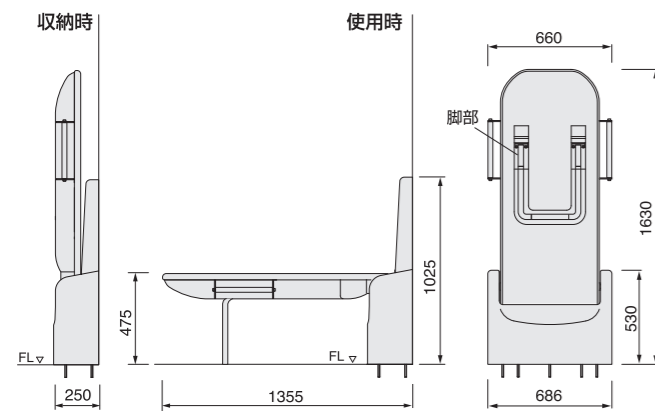

耐磨耗性・耐久性・耐候性に優れ、階段での事故防止に必須の滑り止めです。



サポートトイレユニット

多目的ベッド(収納式)

Support Toilet Unit

ノンスリップ

Non Slip

ステンレス
KS-35 (FE)
アルミ
KA-35 (FE)



PRICE LIST

ステンレス KS-35	¥ 2,100/m (定価)
アルミ KA-35	¥ 1,800/m (定価)

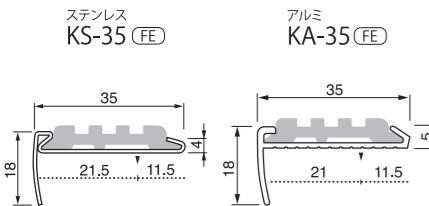

COLOR VARIATION

C01 グレー	C02 ベージュ	C03 アイボリー
C04 チョコレート	C05 ブルー	C06 モスグリーン
C07 イエロー	C08 エンジ	C09 ブラック
C14 ココア	C15 アクア	

ステンレス
KS-35C (カーペット型)
アルミ
KA-35C (カーペット型)



PRICE LIST

ステンレス KS-35C(カーペット型)	¥ 2,300/m (定価)
アルミ KA-35C(カーペット型)	¥ 2,000/m (定価)

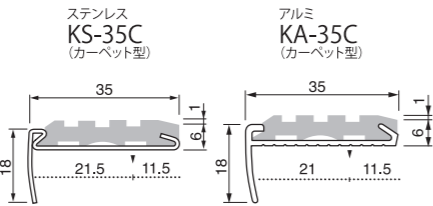

COLOR VARIATION

C01 グレー	C02 ベージュ	C03 アイボリー
C04 チョコレート	C05 ブルー	C06 モスグリーン
C07 イエロー	C08 エンジ	C09 ブラック
C14 ココア	C15 アクア	

ステンレス
KS-40 (FE)
アルミ
KA-40 (FE)



PRICE LIST

ステンレス KS-40	¥ 2,800/m (定価)
アルミ KA-40	¥ 2,400/m (定価)

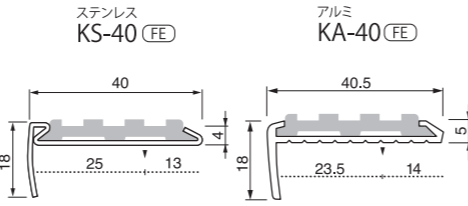

COLOR VARIATION

C01 グレー	C02 ベージュ	C03 アイボリー
C04 チョコレート	C05 ブルー	C06 モスグリーン
C07 イエロー	C08 エンジ	C09 ブラック
C14 ココア	C15 アクア	

ステンレス
KS-40C (カーペット型) **受注生産品**
アルミ
KA-40C (カーペット型)



PRICE LIST

ステンレス KS-40C(カーペット型)	¥ 3,100/m (定価)
アルミ KA-40C(カーペット型)	¥ 2,700/m (定価)

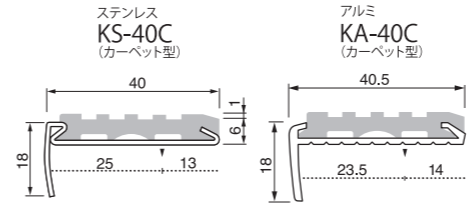

COLOR VARIATION

C01 グレー	C02 ベージュ	C03 アイボリー
C04 チョコレート	C05 ブルー	C09 ブラック

ステンレス
KS-50 **受注生産品**
アルミ
KA-50

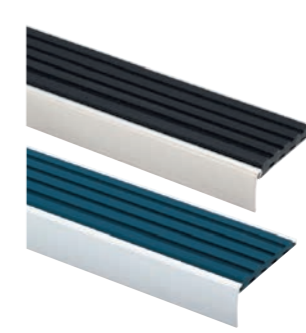

PRICE LIST

ステンレス KS-50	¥ 3,500/m (定価)
アルミ KA-50	¥ 3,300/m (定価)

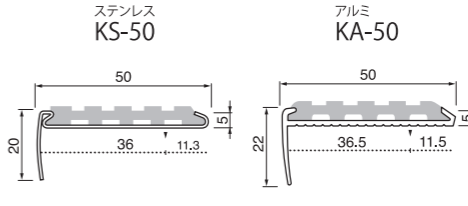

COLOR VARIATION

C01 グレー	C02 ベージュ	C03 アイボリー
C04 チョコレート	C05 ブルー	C09 ブラック

ステンレス
KS-35D (丸ドット) (FE) **受注生産品**
アルミ
KA-35D (丸ドット) (FE)



PRICE LIST

ステンレス KS-35D(丸ドット)	¥ 2,800/m (定価)
アルミ KA-35D(丸ドット)	¥ 2,500/m (定価)

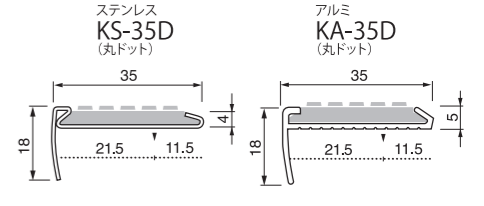

COLOR VARIATION

C01 グレー	C02 ベージュ	C03 アイボリー	C04 チョコレート
C09 ブラック			

ステンレス	ステンレス製	オプション
材質 金台	ステンレスSUS304	フラットエンド加工
仕上	ヘアライン	(FE) = フラットエンド加工あり
タイヤ	樹脂押出形成	寸法 60mm
定尺 金台	3000mm	受注生産品

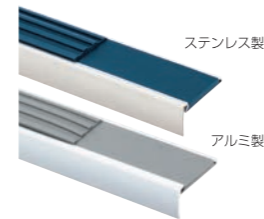

ステンレス製
アルミ製

ステンレス	ステンレス製	オプション
材質 金台	ステンレスSUS304	フラットエンド加工
仕上	ヘアライン	(FE) = フラットエンド加工あり
タイヤ	樹脂押出形成	寸法 60mm
定尺 金台	3000mm	受注生産品

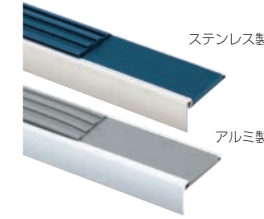

ステンレス製
アルミ製

ノンスリップ

ステンレス製・アルミ製(タイヤタイプ)

Non Slip

ノンスリップ

ステンレス製・アルミ製(タイヤタイプ)

Non Slip

ステンレス
KS-35S(蓄光) **受注生産品**
アルミ
KA-35S(蓄光)

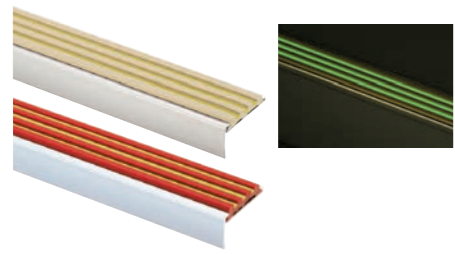

PRICE LIST

ステンレス KS-35S(蓄光)	¥ 3,000/m (定価)
アルミ KA-35S(蓄光)	¥ 2,600/m (定価)

アルミ
EXL-35(埋込タイプ) **受注生産品**
EXL-40(埋込タイプ)



PRICE LIST

アルミ EXL-35(埋込タイプ)	¥ 3,200/m (定価)
アルミ EXL-40(埋込タイプ)	¥ 3,500/m (定価)

ステンレス		アルミニウム	
材質	金台 ステンレスSUS304	材質	金台 アルミニウム A6063-T5
仕上	ヘアライン	仕上	アルマイト
タイヤ	樹脂押出形成	タイヤ	樹脂押出形成
定尺	金台 3000mm	定尺	金台 3000mm

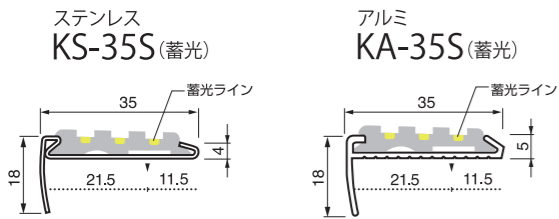

※ FS-35Sは屋内専用となります。

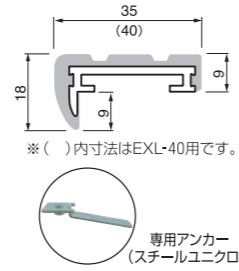

専用アンカー
(スチールユニクロ)

COLOR VARIATION



COLOR VARIATION



ノンスリップ
ステンレス製(金属タイプ)

Non Slip

ステンレス
KSL-35・40



PRICE LIST

ステンレス KSL-35	¥ 5,200/m (定価)
ステンレス KSL-40	¥ 6,000/m (定価)

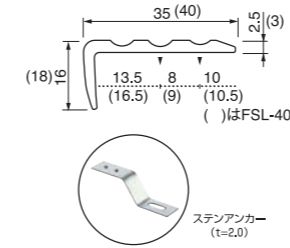

ステンレス **受注生産品**
KSC-40(カーペット差し込み用)



PRICE LIST

ステンレス KSC-40 (カーペット差し込み用)	¥ 2,500/m (定価)
------------------------------	----------------

材質	金台 ステンレス SUS304
仕上	ヘアライン
定尺	3000mm

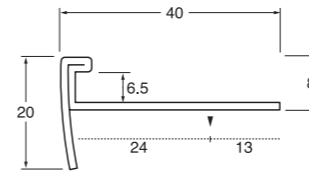

ステンレス
KSL-35G・40G・50G

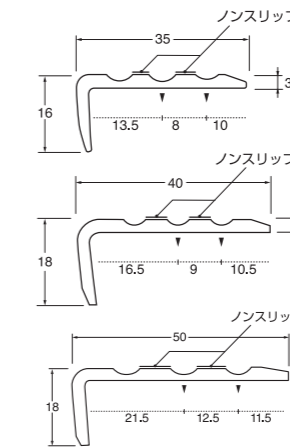

ステンレス **受注生産品**
KSC-35(絨毯押さえ)



PRICE LIST

ステンレス KSC-35 (絨毯押さえ)	¥ 2,200/m (定価)
-------------------------	----------------

オプション	ステンアンカー (t=2.0)
適応	長尺シート用/直貼り用

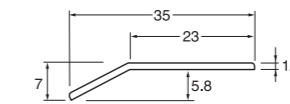

ノンスリップ
タイヤレスタイプ

Non Slip

アルミ
KAL-38 / KAL-50



PRICE LIST

アルミ KAL-38	¥ 1,400/m(定価)
アルミ KAL-50	¥ 1,900/m(定価)

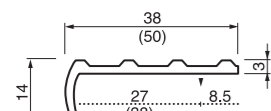

※()内寸法はFAL-50用です。

アルミ
KAL-75

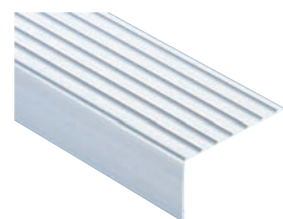

PRICE LIST

アルミ KAL-75	¥ 2,500/m(定価)
------------	---------------

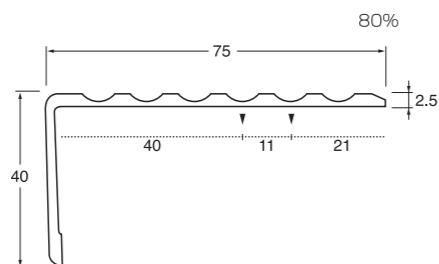

アルミ
KAC-40 (カーペット差し込み用)



PRICE LIST

アルミ KAC-40(カーペット差し込み用)	¥ 1,500/m(定価)
------------------------	---------------

材質 金台 アルミニウム A6063-T5
仕上 アルマイト
定尺 金台 3000mm

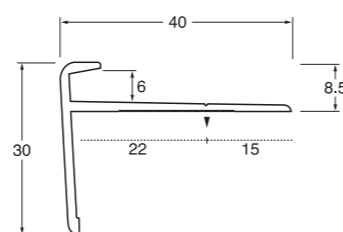

KN-35 (FE) 受注生産品



PRICE LIST

KN-35(真鍮)	¥ 7,200/m (定価)
-----------	----------------

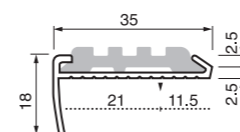

COLOR VARIATION

C01 グレー	C02 ベージュ
C03 アイボリー	C04 チョコレート
C05 ブルー	C06 モスグリーン
C07 イエロー	C08 エンジ
C09 ブラック	C14 ココア
C15 アクア	

KN-35C (カーペット用) 受注生産品



PRICE LIST

KN-35C(真鍮・カーペット用)	¥ 7,500/m (定価)
-------------------	----------------

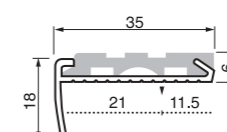

COLOR VARIATION

C01 グレー	C02 ベージュ
C03 アイボリー	C04 チョコレート
C05 ブルー	C06 モスグリーン
C07 イエロー	C08 エンジ
C09 ブラック	C14 ココア
C15 アクア	

KNL-38 (金属タイプ) 受注生産品

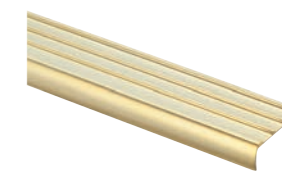

PRICE LIST

KNL-38(真鍮・金属タイプ)	¥ 5,200/m (定価)
------------------	----------------

材質 金台 真鍮
仕上 生地・磨
タイヤ 樹脂押出成形
定尺 3000mm

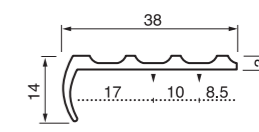

ノンスリップ
タイヤレスタイプ

Non Slip

ノンスリップ
真鍮製

Non Slip

Pタイル施工の場合

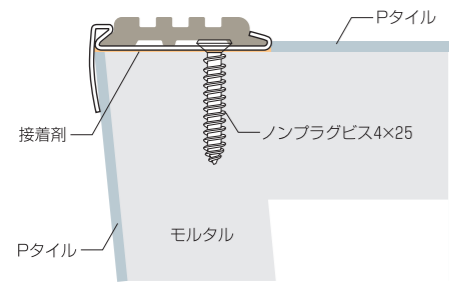

長尺シート先付施工の場合

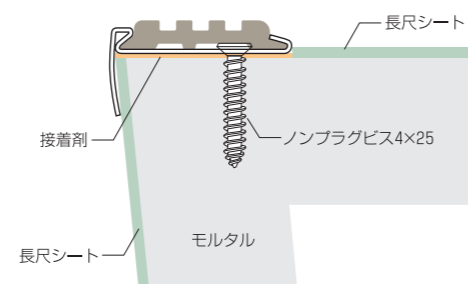

カーペット・じゅうたんの場合

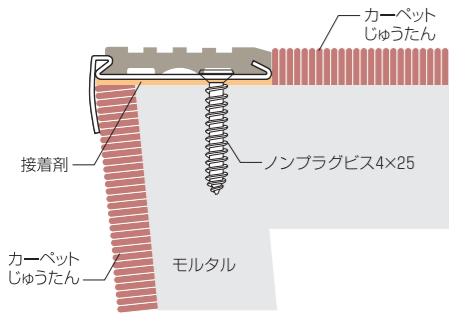

長尺シート後付施工の場合

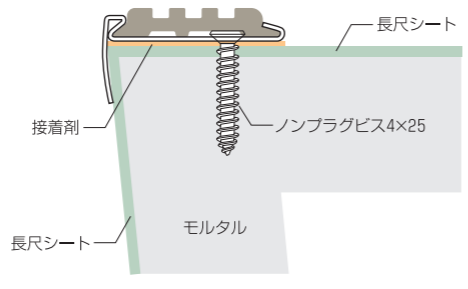

鉄板下地の場合

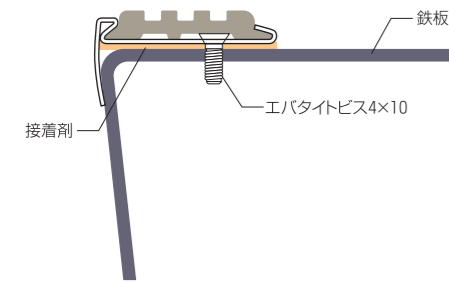

鉄骨モルタル塗下地の場合

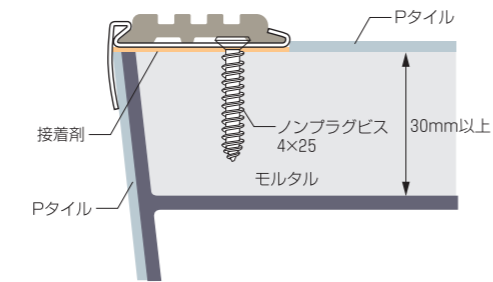

ノンスリップ納まり図

外部階段の場合

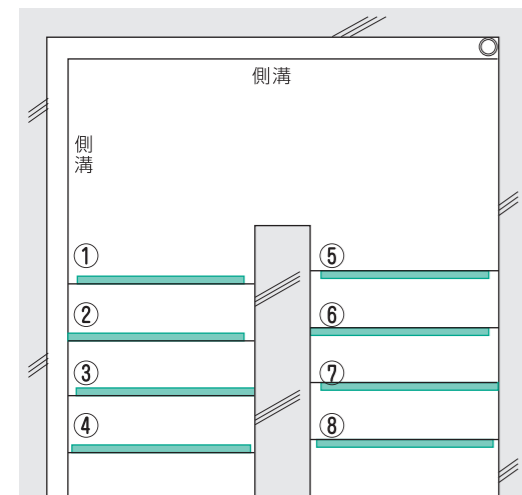

側溝がある場合

- ①溝側・内壁20~30mmスカシ
 - ②溝側は際まで・内壁20~30mmスカシ
 - ③溝側20~30mmスカシ・内壁は突合せ
 - ④溝側・内壁シート合せ
- ※水抜き確保の為に両端のスカシを推奨致します。

側溝がない場合

- ⑤内壁・外壁20~30mmスカシ
 - ⑥内壁は突合わせ・外壁20~30mmスカシ
 - ⑦内壁20~30mmスカシ・外壁は突合せ
 - ⑧内壁・外壁シート合わせ
- ※水抜き確保の為に両端のスカシを推奨致します。

内部階段の場合

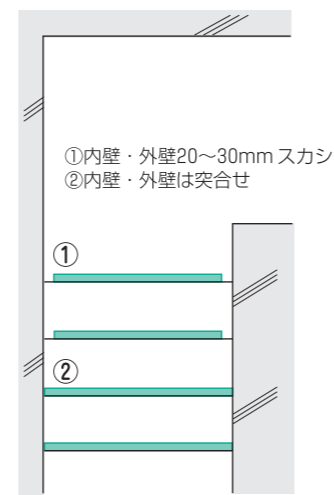

ノンスリップ

下地別施工図・納まり図

Non Slip

タイヤ付埋込式ノンスリップの仕上げ

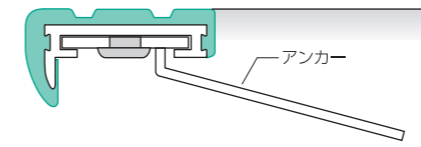

※EXL-35はタイヤ部分にテープ養生をして納入致します。

※タイヤ部分の養生は、施工時にモルタル等のタイヤ面への付着を防ぐための養生であり、施工完了後は養生を外して下さい。

埋込式ノンスリップの仕上げ

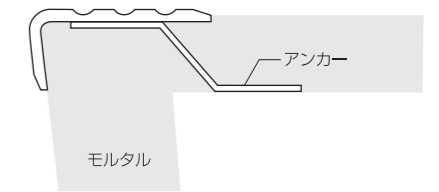

埋込式ノンスリップのアンカーピッチ

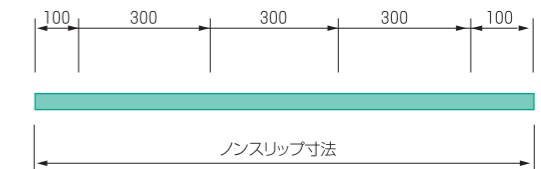
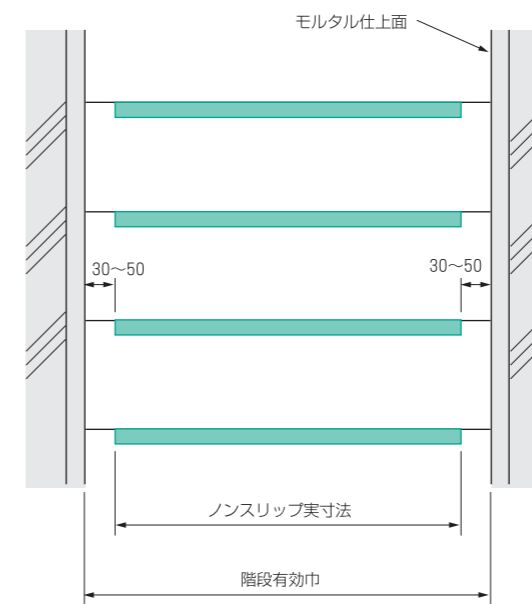

両端100mmで300mm以内のピッチです。

※アンカーの取り付けピッチは両端から100mmをとり、各300mm以内のピッチとなります。

※納まりの関係等で、基準ピッチ以外の場合はご指示下さい。

※床面を化粧する場合はノンスリップの寸法は階段有効巾を必要とします。

ノンスリップ

埋込式施工図

Non Slip

製品はJIS規格(JIS T9251-2001)に基づき製作しております。



KPS-22
 KPSC-22 (カーペット用)
 KPS-290
 KPSC-290 (カーペット用)

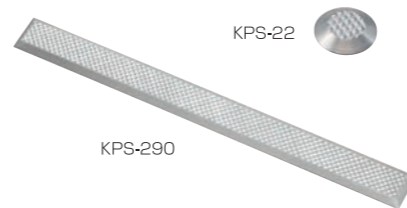

PRICE LIST	材工共
KPS-22	¥12,000(1ヶ処25個) (定価)
KPSC-22(カーペット用)	¥14,000(1ヶ処25個) (定価)
KPS-290	¥8,800(1ヶ処4本) (定価)
KPSC-290(カーペット用)	¥9,100(1ヶ処4本) (定価)

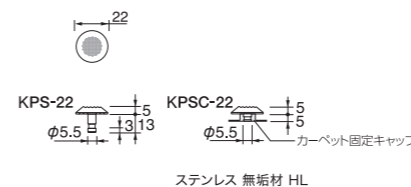
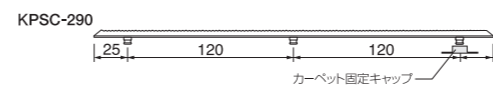
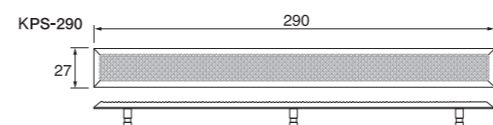

KPY-22
 KPYC-22 (カーペット用)
 KPY-290
 KPYC-290 (カーペット用)

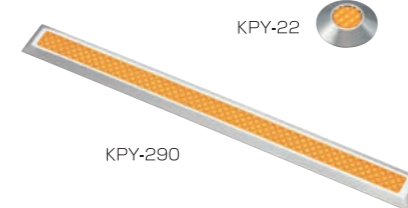

PRICE LIST	材工共
KPY-22	¥13,000(1ヶ処25個) (定価)
KPYC-22(カーペット用)	¥15,000(1ヶ処25個) (定価)
KPY-290	¥9,000(1ヶ処4本) (定価)
KPYC-290(カーペット用)	¥9,300(1ヶ処4本) (定価)

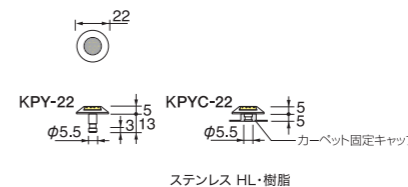
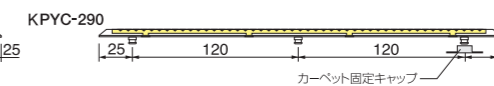
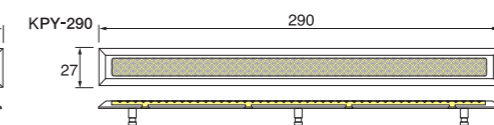

KPG-22
 KPGC-22 (カーペット用)
 KPG-290
 KPGC-290 (カーペット用)

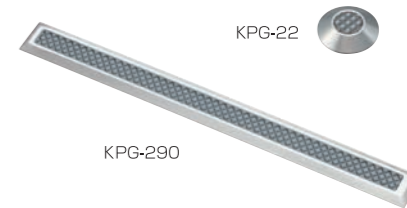

PRICE LIST	材工共
KPG-22	¥13,000(1ヶ処25個) (定価)
KPGC-22(カーペット用)	¥15,000(1ヶ処25個) (定価)
KPG-290	¥9,000(1ヶ処4本) (定価)
KPGC-290(カーペット用)	¥9,100(1ヶ処4本) (定価)

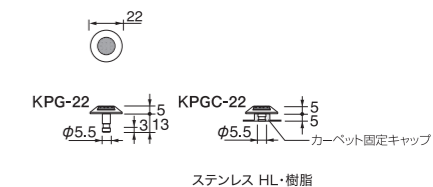
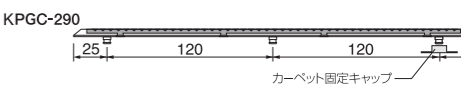
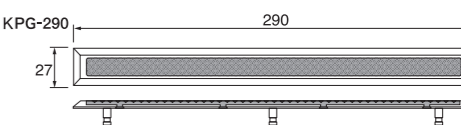

真鍮製

KPB-22
KPB-290

完全受注生産
納期発生後1ヶ月程

※クリア処理をしていないため変色する恐れがあります。

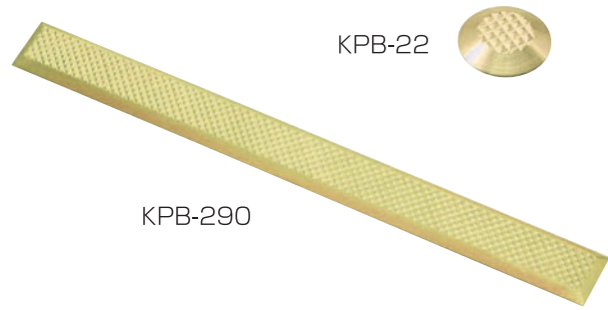

PRICE LIST

真鍮製 KPB-22	¥16,000(1ヶ処25個) (定価)
真鍮製 KPB-290	¥10,000(1ヶ処4本) (定価)

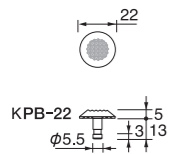
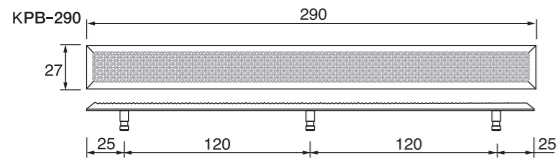

高輝度蓄光樹脂タイプ

KPR-22
KPR-290

完全受注生産
納期発生後1ヶ月程

蓄光タイプです。
夜の消灯時や停電時に光を発し、安全性を確保できます。

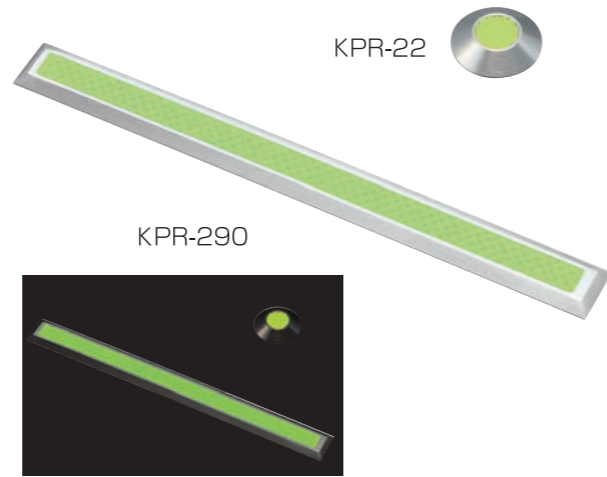

PRICE LIST

高輝度蓄光樹脂タイプ KPR-22	¥17,000(1ヶ処25個) (定価)
高輝度蓄光樹脂タイプ KPR-290	¥12,000(1ヶ処4本) (定価)

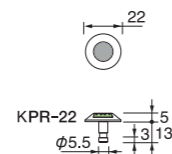
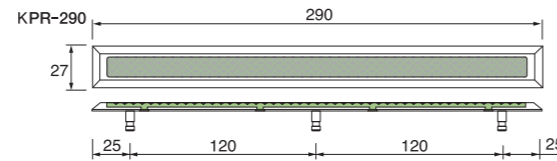

視覚障害者誘導 点字鋇

誘導用(線鋇)・警告用(点鋇)

Guide Stud

石材、Pタイル、コンクリート、モルタル等の場合

磁器タイルの場合

フローリングの場合

タイルカーペット (5~6mm厚) の場合

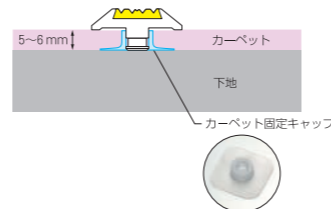
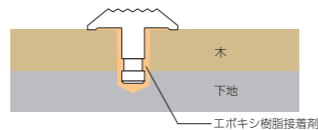
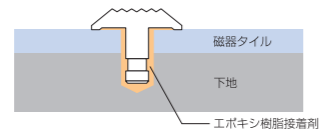
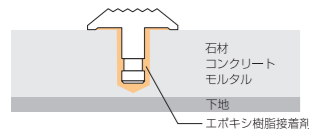

視覚障害者誘導 点字鋇

下地別施工図

Guide Stud

警告用

KPTK-22

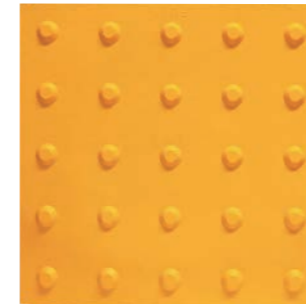
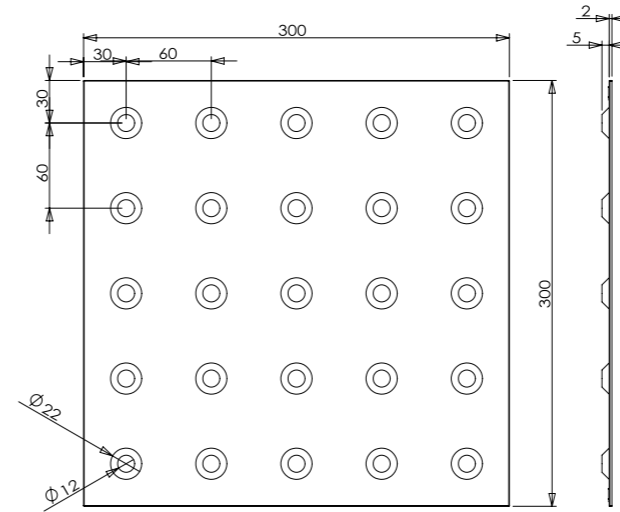

イエロー



グレー

誘導用

KPTY-290

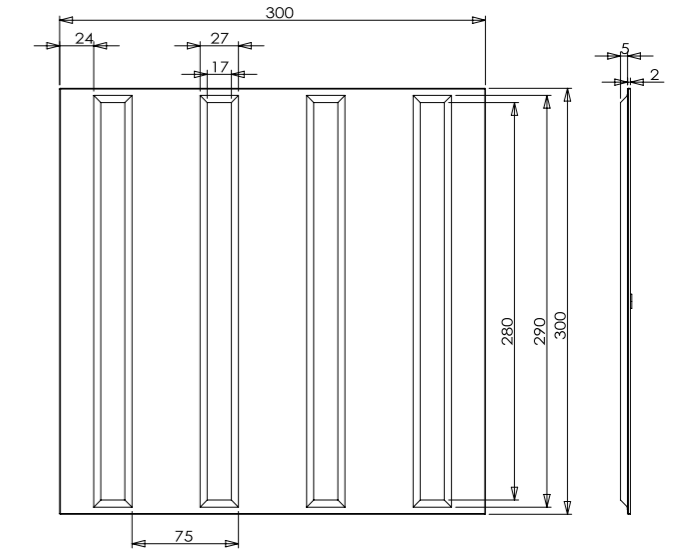

イエロー



グレー

材質	ポリウレタン系エラストマー (裏面接着テープ付)
カラー	イエロー・グレー
厚み	タイル厚2mm+接着テープ厚1mm
寸法	300mm×300mm

視覚障害者誘導 点字鋇

点字タイル(屋外・屋内兼用)

Guide Stud

配置例

ハートビル法・交通バリアフリー法・各都道府県条例により、配置基準が定められています。
各自治体の条例等をご確認ください。

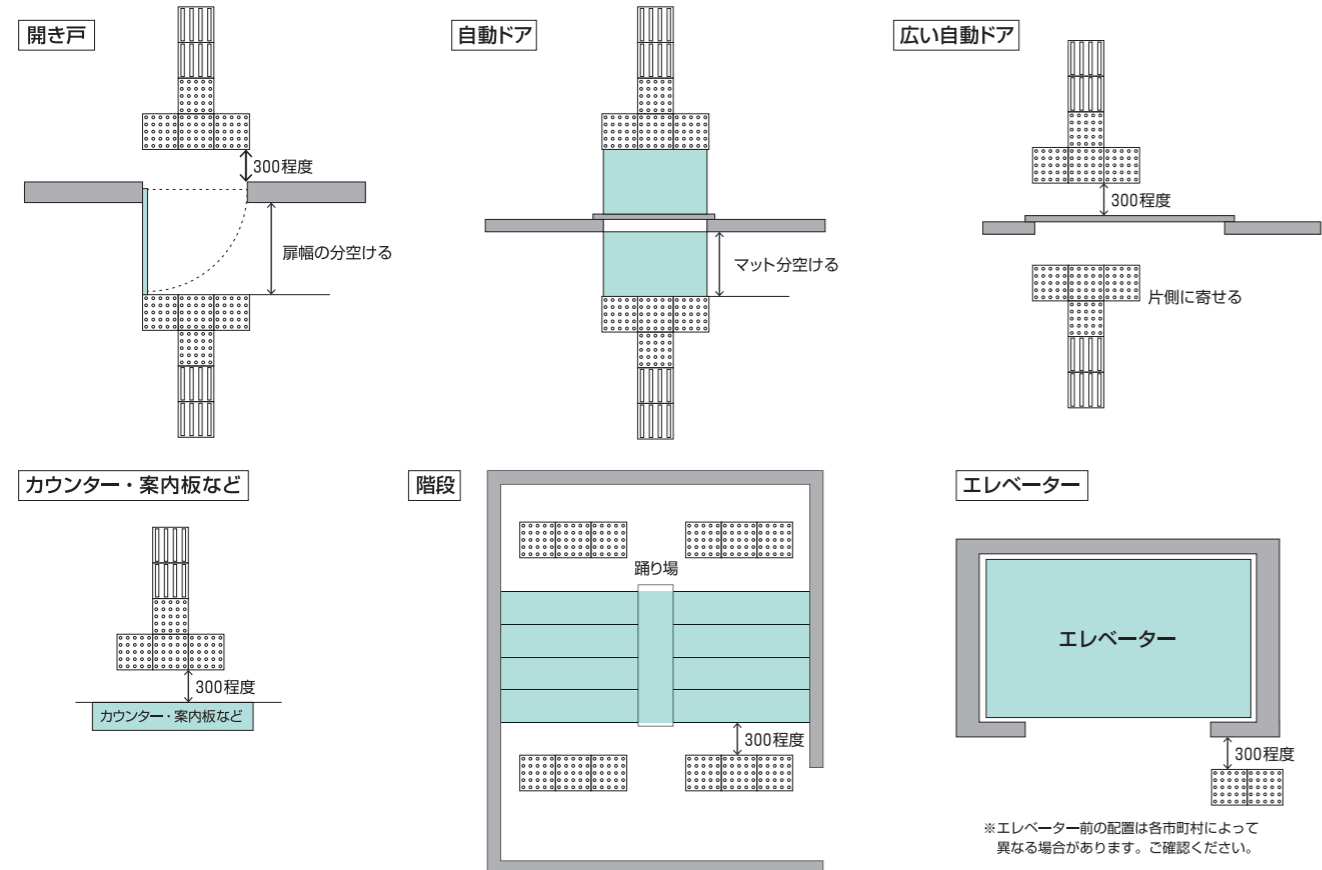
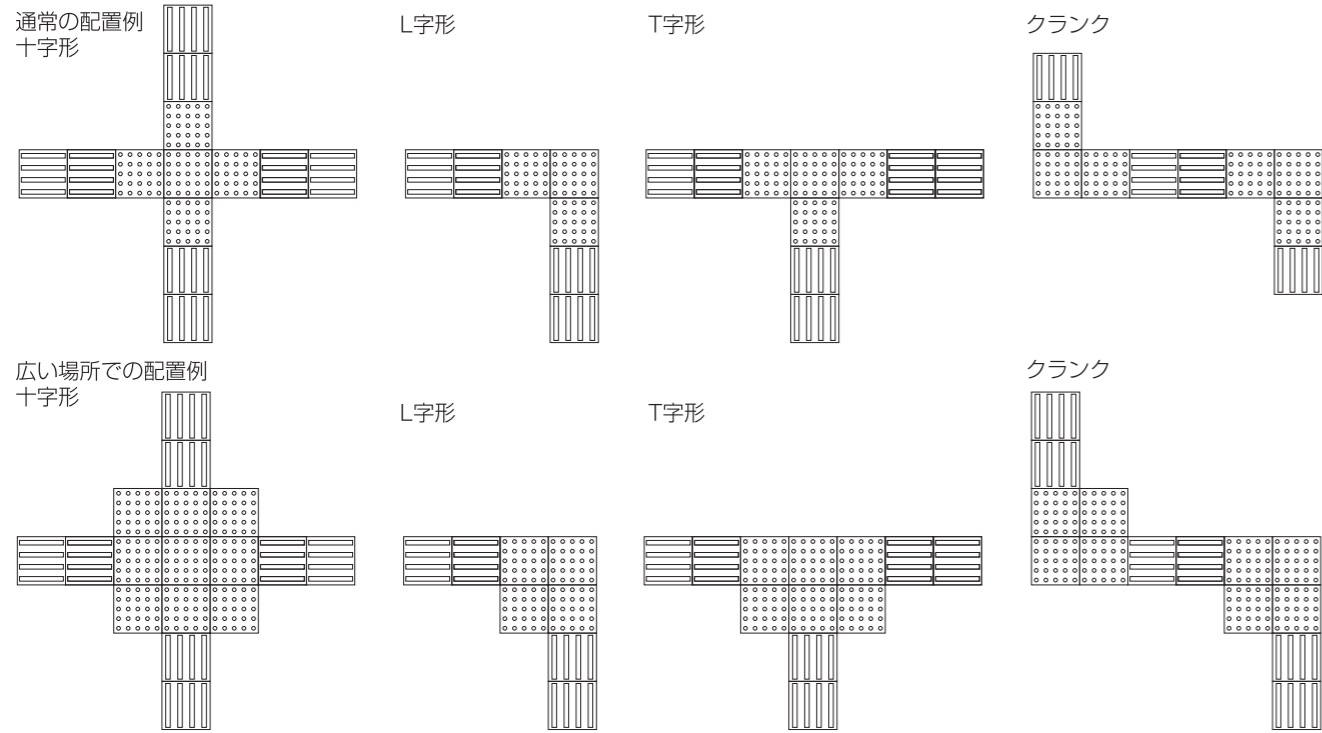

耐久性・耐候性に優れたPVC・特殊樹脂・合成ゴム使用で
壁面・コーナーの衝撃吸収、保護材です。



KRS-150
KRS-150M(木目調)

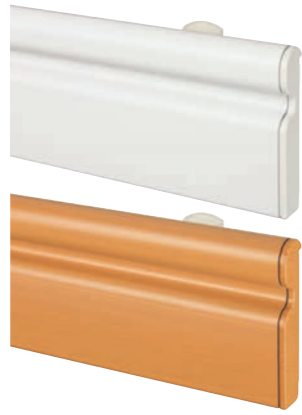

PRICE LIST

KRS-150	¥8,200/m (定尺3000mm) (定価)
KRS-150M(木目調)	¥11,400/m (定尺4000mm) (定価)

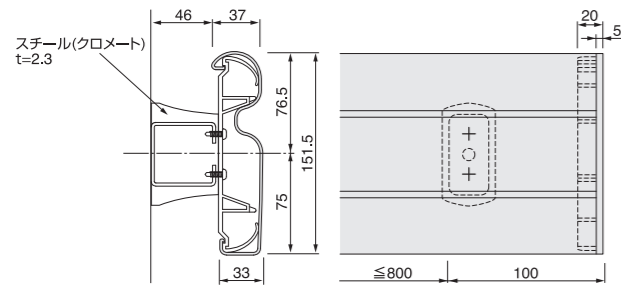

KB-50 (ブラケット) KRS-15E(R・L) (エンドキャップ) KRS-15C (出隅コーナー) KRS-15J (ジョイントカバー)



PRICE LIST	PRICE LIST	PRICE LIST	PRICE LIST
¥900 (定価)	カラー ¥850 (定価) 木目 ¥1,000 (定価)	カラー ¥3,300 (定価) 木目 ¥4,500 (定価)	カラー ¥700 (定価) 木目 ¥900 (定価)

COLOR VARIATION

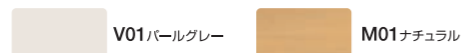

KJST-150(手摺兼用型)
KJST-150M(手摺兼用型・木目調)



PRICE LIST

KJST-150(手摺兼用型)	¥7,100 (定尺3000mm) (定価)
KJST-150M(手摺兼用型・木目調)	¥9,600 (定尺3000mm) (定価)

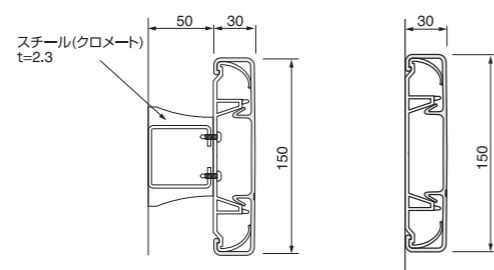

KB-50 (ブラケット) KJS-15E(R・L) (エンドキャップ) KJS-15C (出隅コーナー) KJS-15J (ジョイントカバー)



PRICE LIST	PRICE LIST	PRICE LIST	PRICE LIST
¥900 (定価)	カラー ¥850 (定価) 木目 ¥1,000 (定価)	カラー ¥3,300 (定価) 木目 ¥4,500 (定価)	カラー ¥700 (定価) 木目 ¥900 (定価)

材質 特殊樹脂
定尺 2950mm

キックガードスリム
KKS-200
KKS-200M(木目調)



PRICE LIST

キックガードスリム KKS-200	¥5400/m (定尺3000mm) (定価)
キックガードスリム KKS-200M(木目調)	¥6,000/m (定尺3000mm) (定価)

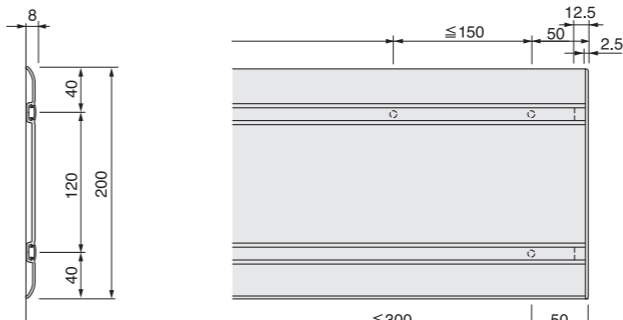

警告
・タッピング頭が大きいと目地タイヤが入りません。(タッピング頭はφ6推奨)
・両端50mm止め以後≤150mm止メ

COLOR VARIATION

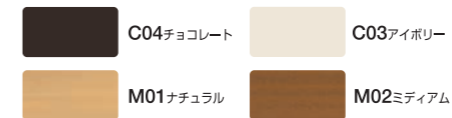

車椅子ガード
KK-150
KK-200

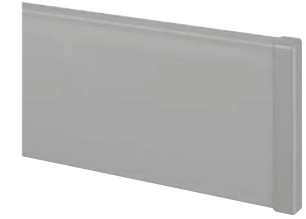

PRICE LIST

車椅子ガード KK-150	カラー ¥13,000 (定尺3000mm) (定価)
車椅子ガード KK-200	カラー ¥17,000 (定尺3000mm) (定価)

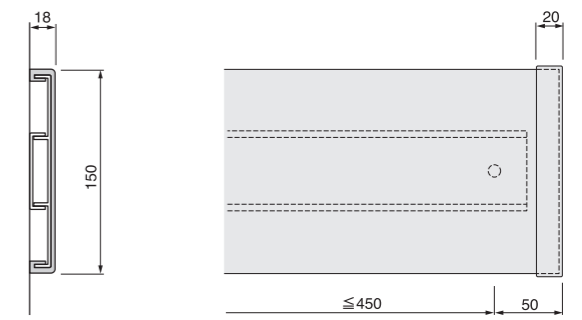

材質 笠木 特殊樹脂
芯金 アルミニウム
定尺 笠木 20m
芯金 2950mm

COLOR VARIATION



抗ウイルス対応製品

KPCV-50(半硬質樹脂)
KPCV-50M(半硬質樹脂・木目調)

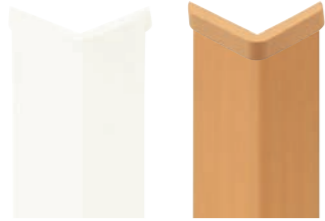

PRICE LIST

KPCV-50(半硬質樹脂)	¥11,300/本 (定尺2000mm) (定価)
KPCV-50M(半硬質樹脂・木目調)	¥12,100/本 (定尺2000mm) (定価)

材質 カバー・芯 軟質樹脂
定尺 1000mm・2000mm

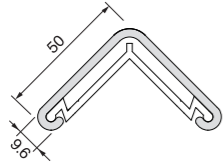

カバー・芯共に樹脂の室内コーナーガードです。
樹脂なので切断加工が容易です。クッション性があり、衝撃で割れない製品です。

COLOR VARIATION

抗ウイルス対応可能色です。



エンドキャップ
KCS-50(軟質樹脂)
KCS-50M(軟質樹脂・木目調)



PRICE LIST

KCS-50(エンドキャップ・軟質樹脂)	¥420(定価)
KCS-50M(エンドキャップ・軟質樹脂・木目調)	¥500(定価)

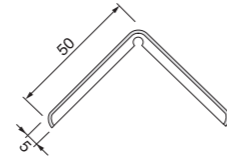

直付タイプの室内コーナーガードです。
両面テープと接着剤を使用することで簡単に取付可能です。
家庭用ドライヤー等で温めておくと取付しやすくなります。

COLOR VARIATION



KPC-3535(軟質樹脂)



PRICE LIST

KPC-3535(軟質樹脂)	¥3,100/本 (L=1000mm) (定価)
	¥6,200/本 (L=2000mm) (定価)

材質 カバー PVC
芯金 スチール
定尺 1000・2000mm

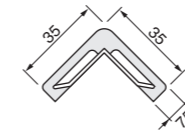

COLOR VARIATION



KPC-6565(軟質樹脂)



PRICE LIST

KPC-6565(軟質樹脂)	¥4,800/本 (L=1000mm) (定価)
	¥9,600/本 (L=2000mm) (定価)

材質 カバー PVC
芯金 アルミニウム
定尺 1000・2000mm

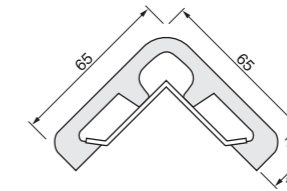

COLOR VARIATION



KPC-9090(軟質樹脂)



PRICE LIST

KPC-9090(軟質樹脂)	¥9,800/本 (L=1000mm) (定価)
	¥19,600/本 (L=2000mm) (定価)

材質 カバー PVC
芯金 アルミニウム
定尺 1000・2000mm

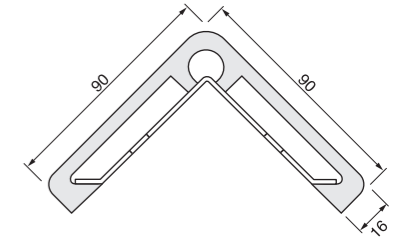

COLOR VARIATION



プロテクター

コーナーガード(室内向)

Protector

プロテクター

コーナーガード(屋外向)

Protector

KWG-7070(中空)
KWG-1010(中空)
KWG-1315(中空)



PRICE LIST

KWG-7070(中空)	¥16,100/本 (L=1000mm) (定価) ¥32,200/本 (L=2000mm) (定価)
KWG-1010(中空)	¥23,400/本 (L=1000mm) (定価) ¥46,800/本 (L=2000mm) (定価)
KWG-1315(中空)	¥34,800/本 (L=1000mm) (定価) ¥69,600/本 (L=2000mm) (定価)

材質 合成ゴム
金具 アルミニウム
カラー ブラック
定尺 1000・2000mm
備考 金具付

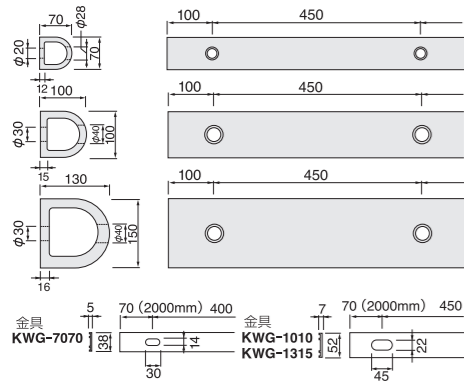

KWGL-1010(中空)
KWGL-1315(中空)



PRICE LIST

KWGL-1010(中空)	¥29,400/本 (L=1000mm) (定価) ¥58,800/本 (L=2000mm) (定価)
KWGL-1315(中空)	¥42,000/本 (L=1000mm) (定価) ¥84,000/本 (L=2000mm) (定価)

PRICE LIST

エンドキャップ KWG-1	¥2,500/個(定価)
エンドキャップ KWG-2	¥550/個(定価)
エンドキャップ KWG-3	¥10,600/個(定価)

材質 合成ゴム
金具 アルミニウム
カラー 標ブラック(黄ライン入)
定尺 1000・2000mm
備考 金具付

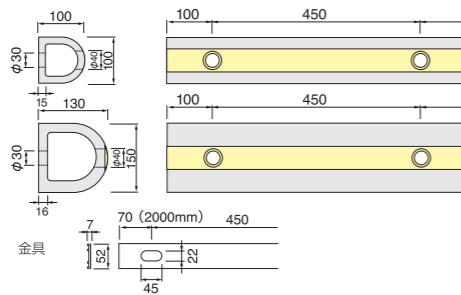

KWGM-1010(無垢)
KWGM-1315(無垢)



PRICE LIST

KWGM-1010(無垢)	¥57,500/本 (L=1000mm) (定価) ¥115,000/本 (L=2000mm) (定価)
KWGM-1315(無垢)	¥85,500/本 (L=1000mm) (定価)

材質 合成ゴム
カラー ブラック
定尺 KWGM-1010 1000・2000mm
KWGM-1315 1000mm

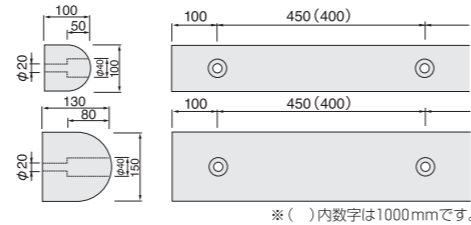

KWGS-1017(無垢)



PRICE LIST

KWGS-1017(無垢)	¥45,000/本 (L=1000mm) (定価)
---------------	---------------------------

材質 合成ゴム
カラー ブラック
定尺 1000m

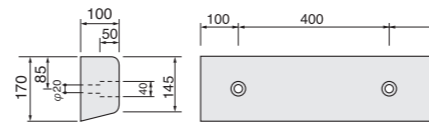

KWGE-4012(無垢)
KWGE-6018(無垢)



PRICE LIST

KWGE-4012(無垢)	¥22,750/本 (L=1000mm) (定価) ¥45,500/本 (L=2000mm) (定価)
KWGE-6018(無垢)	¥61,500/本 (L=1000mm) (定価) ¥123,000/本 (L=2000mm) (定価)

材質 合成ゴム
カラー ブラック
定尺 1000・2000mm

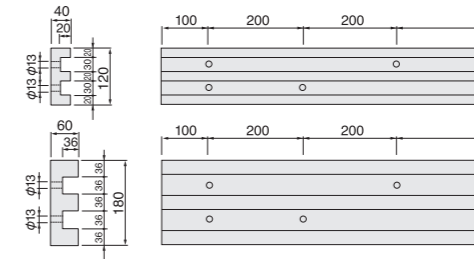

KWGH-1046(無垢)



PRICE LIST

KWGH-1046(無垢)	¥50,000/個(定価)
---------------	---------------

材質 合成ゴム
カラー ブラック

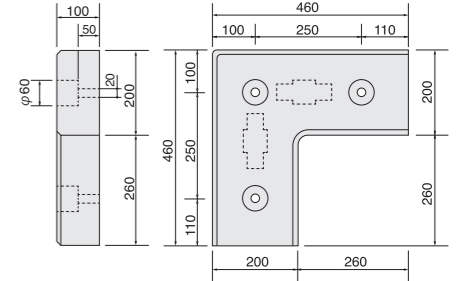

※カーSTOPパーのみ、L=2000mm以上の場合追加送料が発生致します。別途お問合せください。

※カーSTOPパーのみ、L=2000mm以上の場合追加送料が発生致します。別途お問合せください。

プロテクター

カーSTOPパー(中空・無垢)

Protector

プロテクター

カーSTOPパー(中空・無垢)

Protector

KH-11

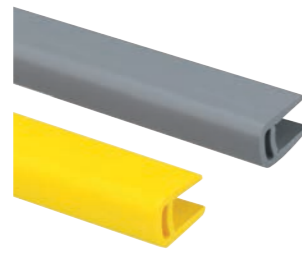

PRICE LIST

KH-11	¥3,800 (L=1000mm) (定価)
	¥7,600 (L=2000mm) (定価)

材質 PVC
 カラー C01グレー・C07イエロー
 定尺 1000・2000mm
 適応厚 t=9~12mm

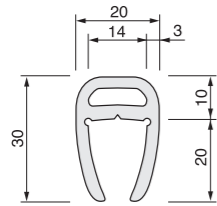

COLOR VARIATION



むき出した危険なH鋼の端部をソフトにカバーして、
 美観よく安全にします。

KH-17

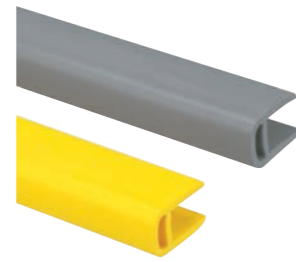

PRICE LIST

KH-17	¥4,400 (L=1000mm) (定価)
	¥8,800 (L=2000mm) (定価)

材質 PVC
 カラー C01グレー・C07イエロー
 定尺 1000・2000mm
 適応厚 t=14~18mm

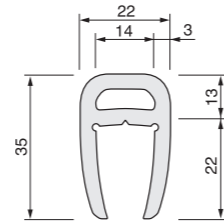

全埋込型・半埋込型・床置・壁掛と設置状況に合わせて対応します。



■品番について

ご注文の際は下記の形式で品番をお申し付けください。

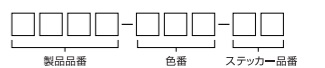

プロテクター

H鋼ガード

Protector

消火器ボックス

Fire Extinguisher Box

KPU (プッシュ扉)

ブラケットレス対応タイプ



PRICE LIST

KPU(プッシュ扉) ¥17,000/台(定価)

材質 本体・扉 スチール t=1.2
※t=1.6(耐火仕様)製作可能です。
仕上 本体・扉 焼付塗装(ホワイト)
化粧塩ビフィルム(木目調ナチュラル・ミディアム)
寸法 W275×D160×H700 mm
開口寸法 W260×H690 mm
表示部 標準ステッカーは65頁参照

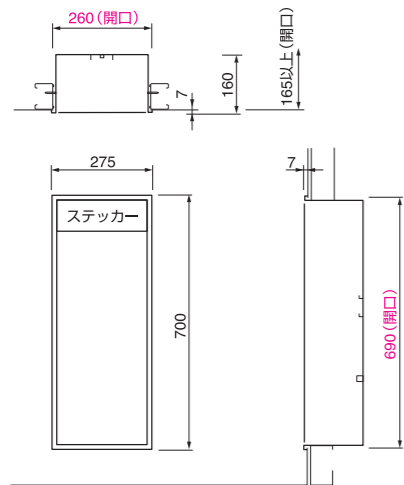

COLOR VARIATION



※別注色塗装承ります。ご相談ください。

消火器ボックス

全埋込型(スチール扉)

KPL (各穴付引扉)

ブラケットレス対応タイプ



PRICE LIST

KPL(各穴付引扉) ¥20,000/台(定価)

材質 本体・扉 スチール t=1.2
※t=1.6(耐火仕様)製作可能です。
仕上 本体・扉 焼付塗装(ホワイト)
寸法 W275×D160×H700 mm
開口寸法 W260×H690 mm
表示部 標準ステッカーは65頁参照

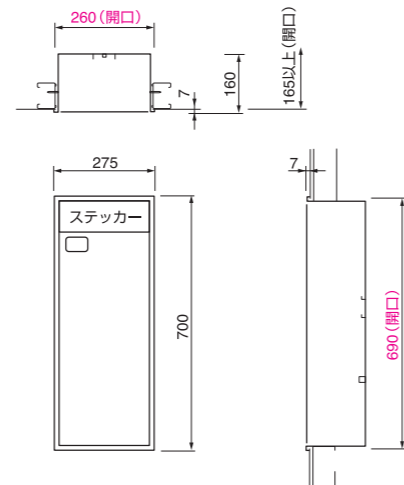

COLOR VARIATION



Fire Extinguisher Box

KPLA (アクリルマット扉)

ブラケットレス対応タイプ



PRICE LIST

KPLA(アクリルマット扉) ¥21,000/台(定価)

材質 本体 スチール t=1.2
仕上 扉 アクリル(マット)
本体 焼付塗装(ホワイト)
寸法 W275×D160×H700 mm
開口寸法 W260×H690 mm
表示部 標準ステッカーは65頁参照

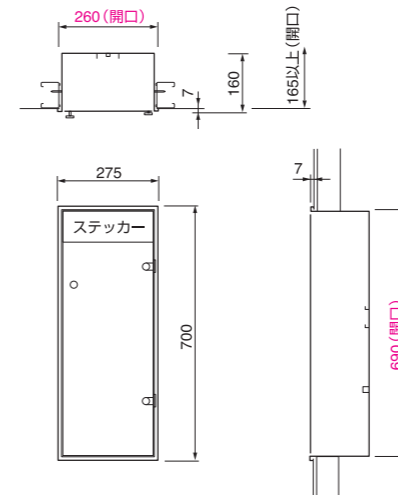

COLOR VARIATION



消火器ボックス

全埋込型(アクリル扉)

KPLA (アクリルクリア扉)

ブラケットレス対応タイプ



PRICE LIST

KPLA(アクリルクリア扉) ¥21,000/台(定価)

材質 本体 スチール t=1.2
仕上 扉 アクリル(クリア)
本体 焼付塗装(ホワイト)
寸法 W275×D160×H700 mm
開口寸法 W260×H690 mm
表示部 標準ステッカーは65頁参照

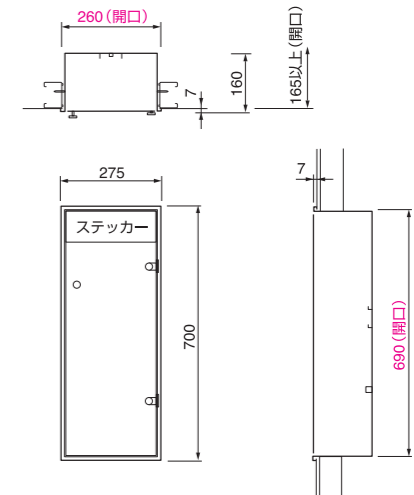

COLOR VARIATION



Fire Extinguisher Box

KPUD (フラット扉・クロス巻き込み) ブラケットレス対応タイプ



PRICE LIST
 KPUD (フラット扉・クロス巻き込み) ¥24,000/台 (定価)

材 質 本体・扉 スチール t=1.2
 ※t=1.6 (耐火仕様) 製作可能です。
 仕 上 本体・扉 焼付塗装(ホワイト)
 寸 法 W260×D160×H600 mm
 開口寸法 W265×H610 mm
 表示部 標準ステッカーは65頁参照

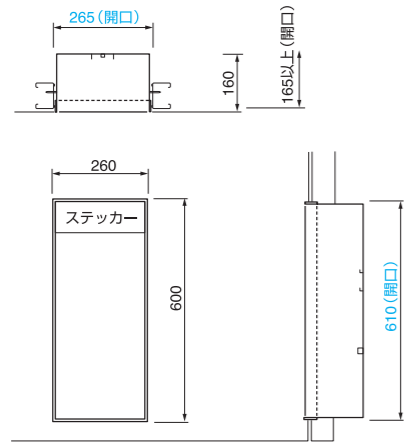

COLOR VARIATION



KPUK (被せ扉) ブラケットレス対応タイプ



PRICE LIST
 KPUK (被せ扉) ¥21,000/台 (定価)

材 質 本体・扉 スチール t=1.2
 ※t=1.6 (耐火仕様) 製作可能です。
 仕 上 本体・扉 焼付塗装(ホワイト)
 寸 法 W280×D160×H650 mm
 開口寸法 W265×H610 mm
 表示部 標準ステッカーは65頁参照

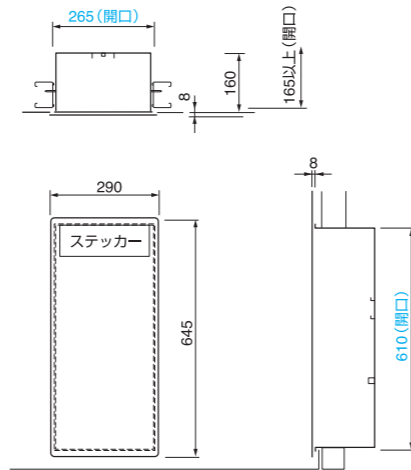

COLOR VARIATION



KTNZ (全面埋込扉) ブラケットレス対応タイプ



PRICE LIST
 KTNZ (全面埋込扉) ¥15,000/台 (定価)

材 質 スチール t=1.2
 仕 上 焼付塗装(ホワイト)
 寸 法 W275×D160×H700 mm
 開口寸法 W260×H690 mm
 表示部 標準ステッカーは65頁参照

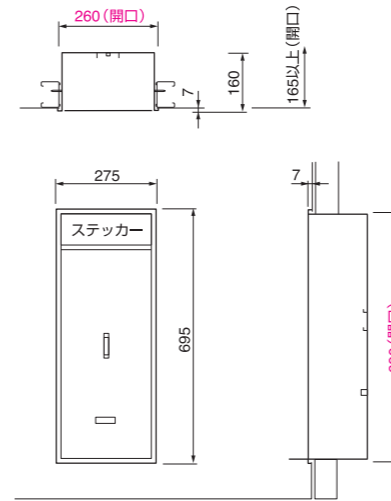

COLOR VARIATION



KTNH (半面埋込扉) ブラケットレス対応タイプ



PRICE LIST
 KTNH (半面埋込扉) ¥14,500/台 (定価)

材 質 スチール t=1.2
 仕 上 焼付塗装(ホワイト)
 寸 法 W275×D75×H700 mm
 開口寸法 W260×H690 mm
 表示部 標準ステッカーは65頁参照

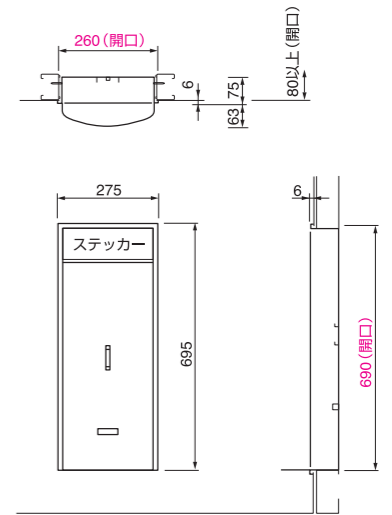

COLOR VARIATION

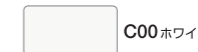

消火器ボックス

全埋込型(フラット扉・被せ扉)

Fire Extinguisher Box

消火器ボックス

全埋込型・半埋込型(扉なし)

Fire Extinguisher Box

KOK-55 (フラット型・塗装)
 KOKS-55 (フラット型・ステンレス)
 KOK-25 (フラット型・塗装)
 KOKS-25 (フラット型・ステンレス)



PRICE LIST

KOK-55 (フラット型・塗装)	¥8,500/台 (定価)
KOKS-55 (フラット型・ステンレス)	¥13,600/台 (定価)
KOK-25 (フラット型・塗装)	¥7,500/台 (定価)
KOKS-25 (フラット型・ステンレス)	¥10,000/台 (定価)

材質	塗装	スチール t=1.6
	ステンレス	t=2.0
仕上	塗装	焼付塗装(ホワイト) 化粧塩ビフィルム(木目調ナチュラル・メディアム) ヘアライン (HL)
寸法	ステンレス	FOK-55・FOKS-55 W250×H550 mm FOK-25・FOKS-25 W250×H250 mm
表示部		標準ステッカーは65頁参照

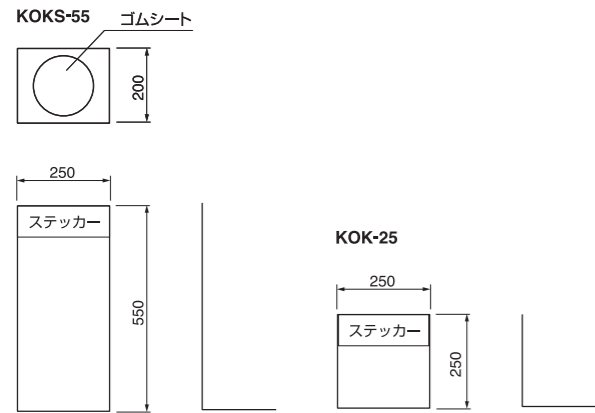

COLOR VARIATION



KOKL (L型・塗装)
 KOKLS (L型・ステンレス)



PRICE LIST

KOKL (L型・塗装)	¥13,600/台 (定価)
KOKLS (L型・ステンレス)	¥18,000/台 (定価)

材質	塗装	スチール t=1.6
	ステンレス	t=2.0
仕上	塗装	焼付塗装(ホワイト) ヘアライン (HL)
表示部		標準ステッカーは65頁参照

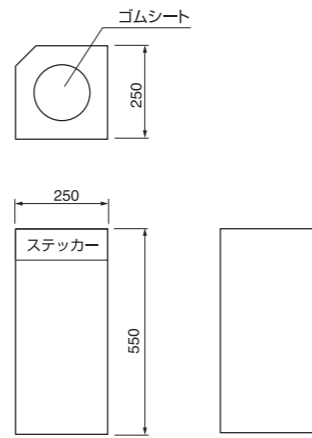

COLOR VARIATION



KOKT (塗装)
 KOKTS (ステンレス)



PRICE LIST

KOKT (塗装)	¥12,000/台 (定価)
KOKTS (ステンレス)	¥15,500/台 (定価)

材質	塗装	スチール t=1.6
	ステンレス	t=2.0
仕上	塗装	ホワイト 化粧塩ビフィルム(木目調ナチュラル・メディアム) ヘアライン (HL)
寸法	ステンレス	W250×H600 mm
表示部		標準ステッカーは65頁参照

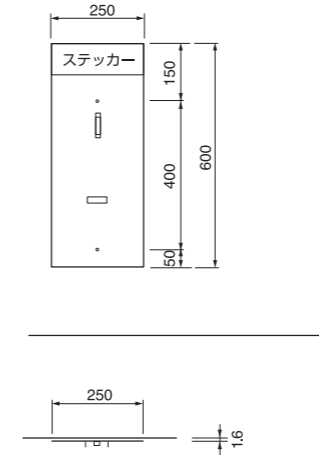

COLOR VARIATION



オプション
 ゼンマイ式警報ベル



PRICE LIST

ゼンマイ式警報ベル(ステンレス)	¥10,000/台 (定価)
------------------	----------------

ゼンマイ式警報ベル付きも対応可能です。
 詳しくはお問い合わせください。

消火器ボックス

床置きフラット型・床置L型(塗装・ステンレス)

Fire Extinguisher Box

消火器ボックス

壁掛(塗装・ステンレス)

Fire Extinguisher Box

- ・公共物件での使用では法令準拠品を推奨致します。
- ・標準ステッカーの表示、設置箇所に関しましては、事前に所轄の消防署へご確認をお願いします。
- ・簡易型ステッカーをご使用の場合は、事前に所轄の消防署にご確認ください。

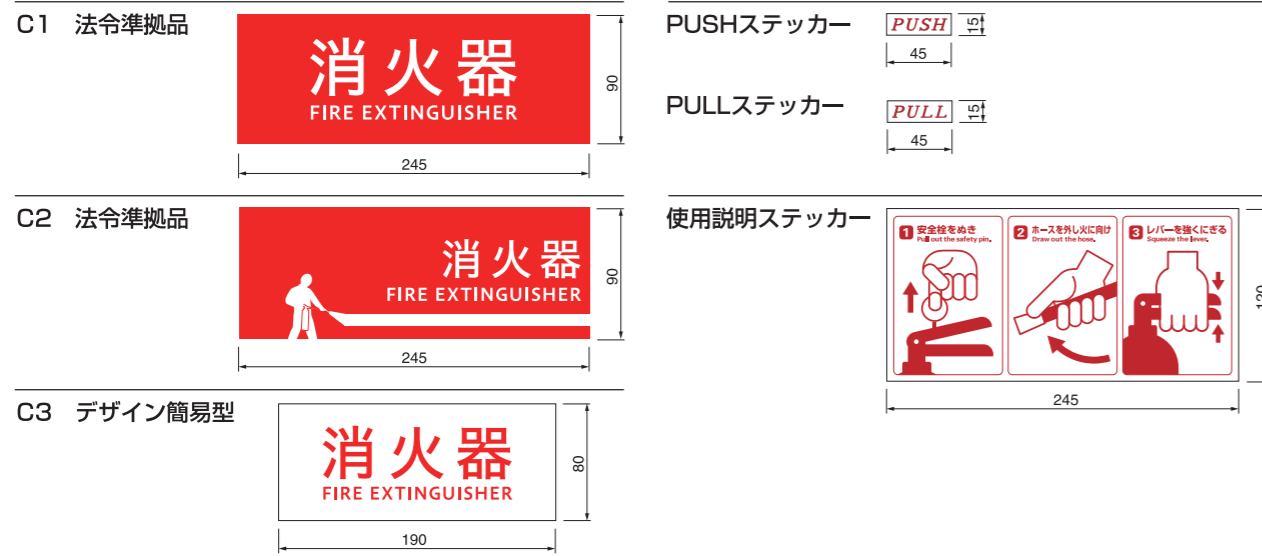

開口寸法表

分類	品番	開口寸法
全埋込型 (スチール扉・亚克力扉・扉なし)	KPU・KPL・KPLA・KTNZ	W260×H690×D165mm以上
半埋込型 (扉なし)	KTNH	W260×H690×D80mm以上
全埋込型 (フラット扉・被せ扉)	KPUD・KPUK	W265×H610×D165mm以上

標準開口寸法図

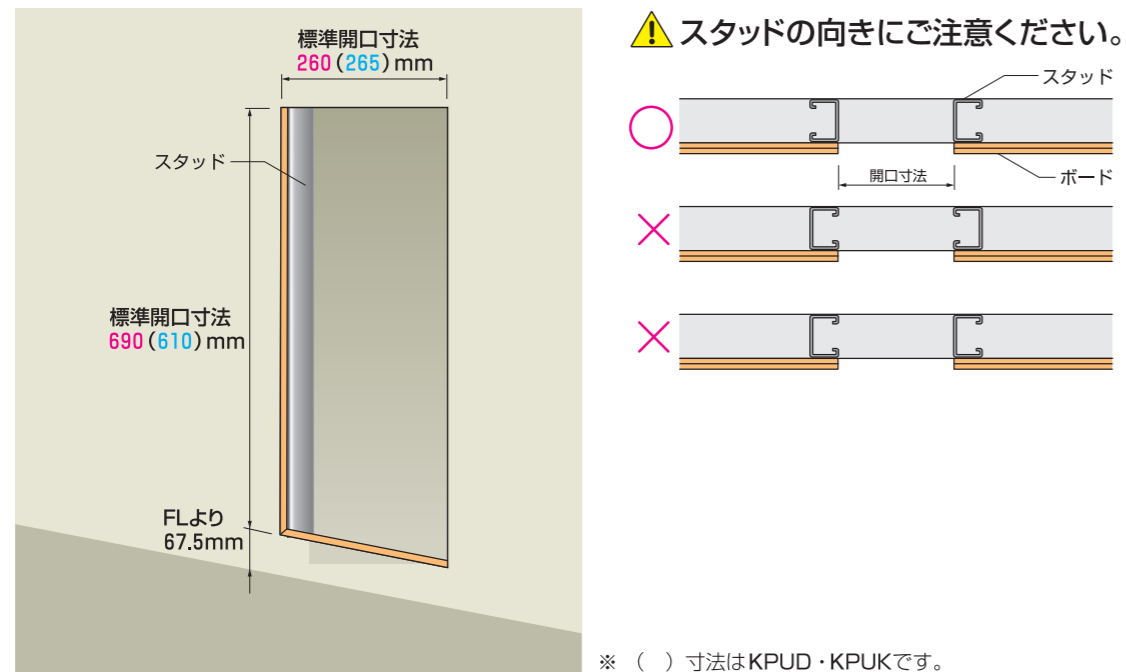

消火器ボックス

Fire Extinguisher Box

標準表示ステッカー・標準開口寸法

